

CHAUFFAGE AU BOIS

BRUNNER®
heizen auf bayerisch.

I SOMMAIRE

AVANT- PROPOS

Le chauffage au bois est à la fois le mode de chauffage le plus traditionnel et le plus moderne.

04-07

01

INSPIRATION

De Panorama à Ouvert: La diversité des inserts BRUNNER. Chaque format a son propre charme.

08-69

02

LA TECHNOLOGIE EXPLIQUÉE

Ce qui compte vraiment lorsqu'il s'agit de faire un feu de bois. Les différences sont clairement expliquées, en fonction des exigences en matière de chaleur, de fonction et d'atmosphère.

70-121

03

DONNÉES TECHNIQUES

Vue d'ensemble de tous les inserts en bois BRUNNER avec les détails techniques pertinents pour la planification et la mise en œuvre.

122-133

04



L'IDÉE ORIGINALE DE CHAUFFER AU BOIS.



Le chauffage avec bois a toujours été un symbole de chaleur, de confort et de durabilité. À une époque où nous mettons de plus en plus l'accent sur la durabilité et l'efficacité, le feu de bois reste l'une des sources d'énergie les plus naturelles et les plus fiables.

Les inserts chauffants BRUNNER offrent bien plus que de la chaleur - ils créent des moments uniques de bien-être et transforment chaque pièce en un lieu de confort. Que vous soyez à la recherche d'un Poêle d'accumulation rustique, d'une cheminée moderne élégante ou d'une solution d'aménagement inhabituelle, BRUNNER vous inspire avec une large gamme de formats et de styles.

Si vous attachez de l'importance à la qualité, vous choisissez en toute connaissance de cause un insert BRUNNER. Fabriqués avec soin, ils sont durables et techniquement sophistiqués. Un véritable travail d'orfèvre.

CHALEUR NATURELLE

POUR UN AVENIR DURABLE.

La chaleur est plus qu'une simple question de température.

Il est synonyme de sécurité, de bien-être et de durabilité - des valeurs qui nous ont toujours guidés chez BRUNNER. En tant qu'entreprise familiale, nous nous engageons à utiliser l'énergie de manière consciente, à offrir une qualité basée sur des convictions et à promettre que notre travail créera plus que de simples produits : Nous concevons des espaces de vie.

En tant que matière première renouvelable et neutre en termes de CO₂ provenant de forêts locales, le bois est l'une des sources d'énergie les plus respectueuses de l'environnement dont nous disposons. Grâce à une technologie moderne et à une orientation claire vers l'essentiel, nous utilisons cette source de chaleur de manière efficace et en préservant les ressources : pour une maison confortable, un environnement sain et un avenir dans lequel les générations futures pourront également se sentir chez elles.

Nous croyons en ce que nous faisons - et en la manière dont nous le faisons.

Pour nous, cela implique de traiter les ressources et les personnes avec respect. Nous prenons soin des autres comme nous aimerions que l'on prenne soin de nous. Avec appréciation, ouverture d'esprit et désir de créer quelque chose de bien ensemble.

H. Brunner
Hubertus Brunner

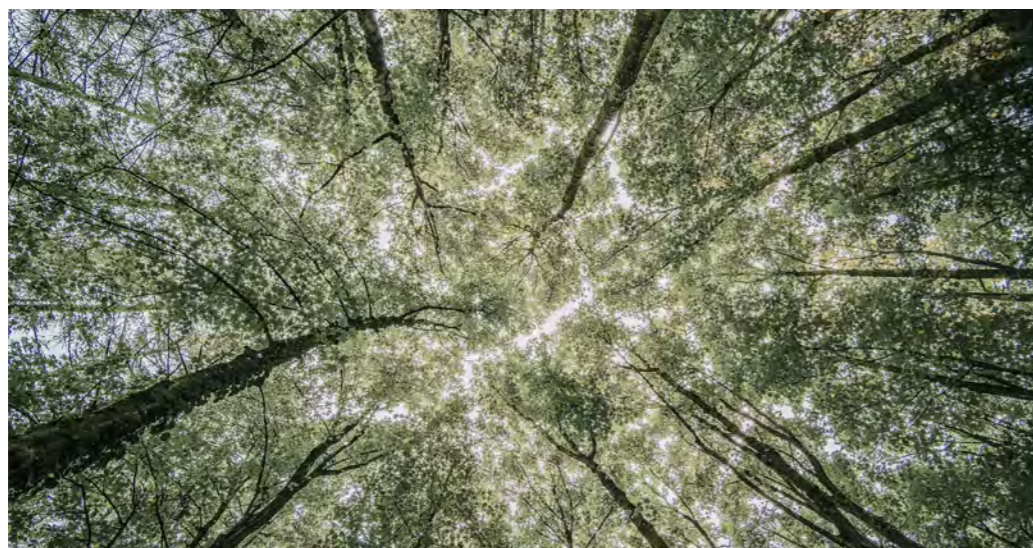

Manuela & Hubertus Brunner

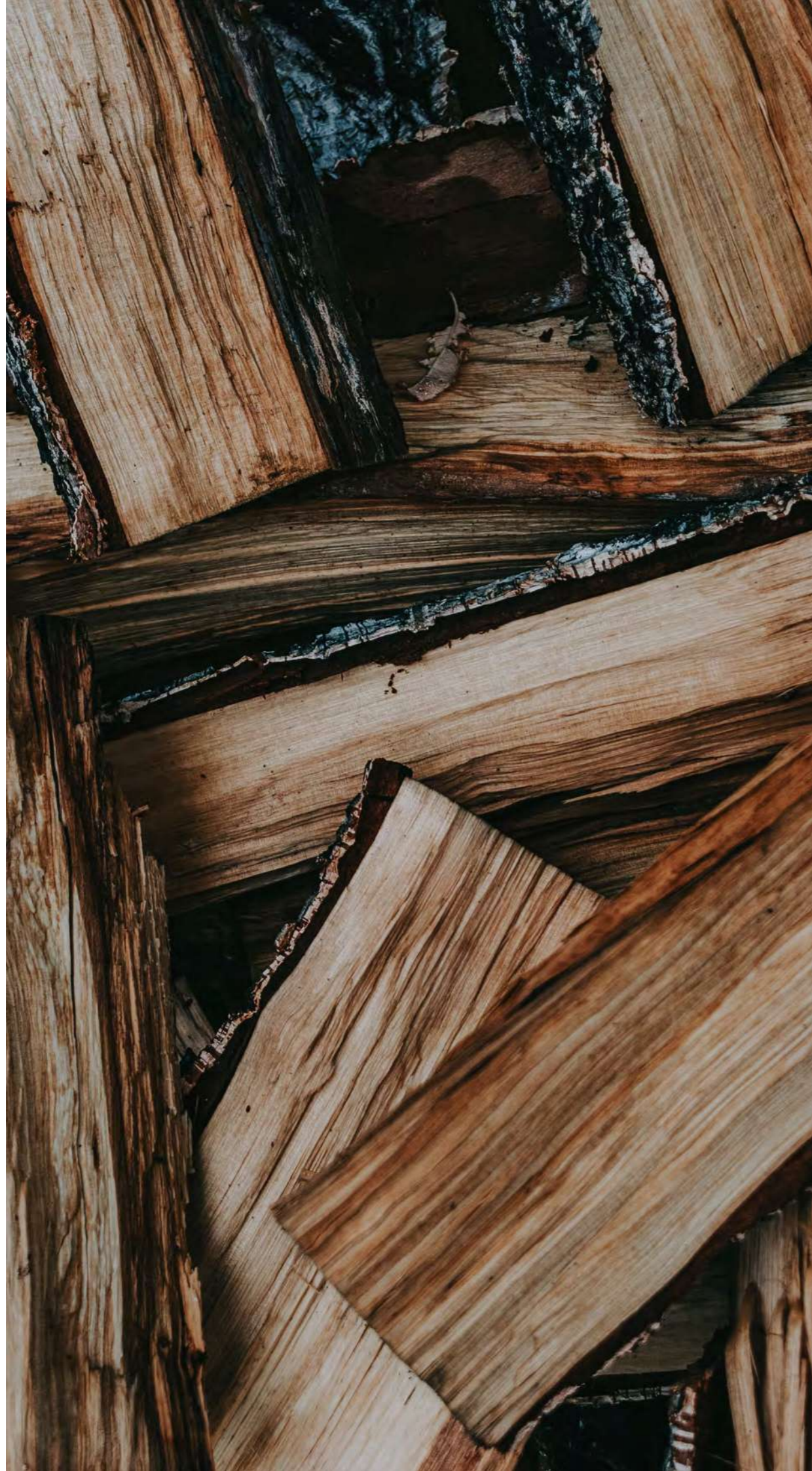

LES FORMATS

DANS L'APERÇU



PANORAMA

Les cheminées panoramiques de BRUNNER offrent une vue imprenable sur le feu de bois depuis l'extérieur. Trois côtés - idéal comme séparateur de pièce ou comme élément architectural thermique dans votre espace de vie .



ANGLE

Un insert à bois avec un vitre d'angle offre une vue sur les deux côtés du feu. Idéal comme séparateur de pièce ou élément décoratif dans un espace de vie ouvert.



TUNNEL

Les inserts Tunnel chauffent non seulement la pièce, mais ils la divisent également sans paraître trop encombrants. Les deux vitres transparentes vous permettent de profiter du feu depuis deux pièces à la fois.



PLAT

Les formats plats sont le type le plus courant d'inserts de bois de chauffage. Ils peuvent être intégrés relativement facilement dans presque tous les projets. Encadrées avec le manteau approprié, elles ressemblent à des œuvres d'art qui pourraient facilement rivaliser avec votre télévision.



ROND

Les formats avec vitre incurvé créent un effet de profondeur très particulier pour le jeu des flammes. La mise en œuvre ne doit pas nécessairement suivre la géométrie du vitre. La créativité et l'inventivité ne connaissent pratiquement aucune limite.



OUVERT

Il s'agit de la cheminée la plus originale qui soit : un feu ouvert. Pas de vitre de séparation, mais une vue dégagée sur les flammes. Vous êtes tout près, vous sentez, vous sentez et vous entendez le feu.



PANORAMA

LE FEU DE TROIS CÔTÉS



Cheminée BKH Panorama 45-35-60-35 *green*
Ulrich Brunner GmbH



LES VARIANTS

NOS FORMATS DES VITRES

Les formats panorama BRUNNER sont des modèles de cheminée spéciaux qui offrent une vue particulièrement généreuse sur le feu grâce à leur vitrage sur trois côtés. Grâce à leur large surface vitrée, ils offrent une vue panoramique parfaite et une expérience unique du feu depuis différents angles de la pièce. La nouvelle série de cheminées BKH *green* comprend également des formats panoramiques qui non seulement améliorent l'ambiance dans la salle de séjour, mais sont également plus respectueux de l'environnement et plus efficaces sur le plan énergétique.



CHEMINÉES

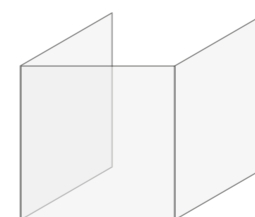

BKH 45-45-45-45

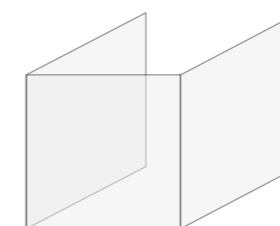

BKH 45-65-45-65

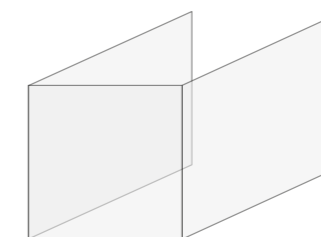

BKH 45-80-45-80

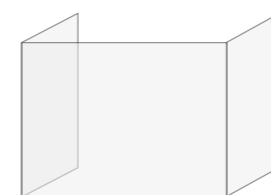

BKH 45-35-60-35



BKH 45-35-90-35

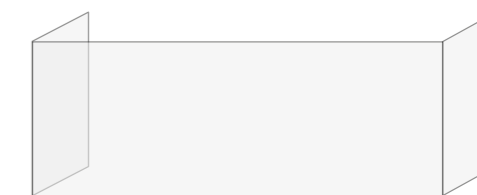

BKH 45-35-120-35

COMPLÈTEMENT DÉTACHÉ



Cheminée BKH Panorama 45-80-45-80 green
Ulrich Brunner GmbH

INSPIRATION | TECHNOLOGIE | PANORAMA | ANGLE | TUNNEL | PLAT | ROND | OUVERT



Cheminée BKH Panorama 45-35-90-35 *green*
Feuerloft Luxembourg



Cheminée BKH Panorama 45-35-120-35 *green*
Ulrich Brunner GmbH

VUE DU FEU DEPUIS TROIS CÔTÉS

Les cheminées panorama BRUNNER sont synonymes d'une expérience du feu sous sa plus belle forme. Avec une vue dégagée sur les flammes depuis trois côtés. En tant qu'éléments de décoration ou séparateurs de pièces élégants, ils allient l'esthétique de l'habitat à la sophistication technique. Deux options d'équipement exclusives offrent une liberté de conception encore

plus grande: Une extension de foyer en fonte prolonge visuellement l'intérieur de la cheminée et rend les flammes encore plus expressives. Ceux qui recherchent une solution particulièrement moderne et claire opteront pour la version flottante, dans laquelle la cheminée semble se tenir en apesanteur dans la pièce grâce à l'étrier de support (p. 14-15).



Plus d'informations

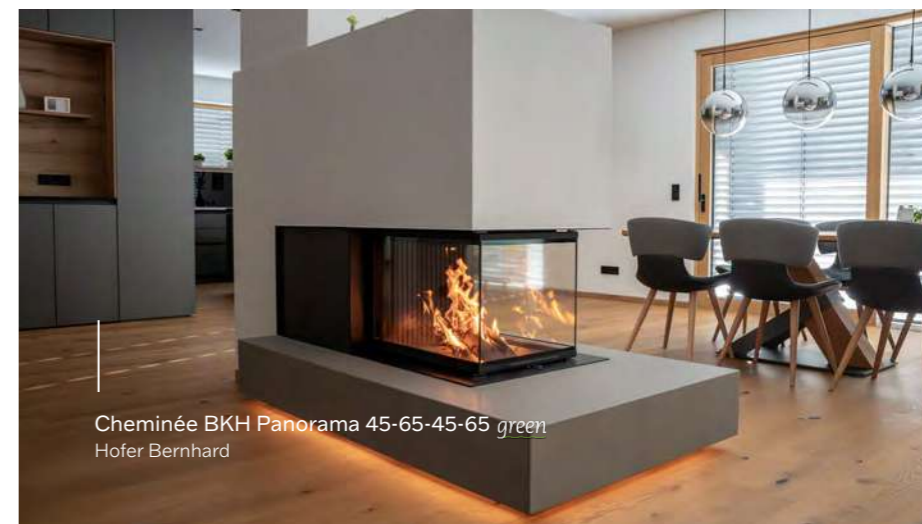

Cheminée BKH Panorama 45-65-45-65 *green*
Hofer Bernhard

TECHNOLOGIE VERTE

EFFICACE ET DURABLE

La géométrie brevetée du foyer en auge de la série BKH *green* réduit considérablement les émissions et optimise la combustion du bois.

Cela permet d'économiser du bois, de protéger l'environnement et de répondre à toutes les exigences légales. Pour une durabilité maximale et une sécurité future, les cheminées peuvent être équipées à tout moment d'un catalyseur.

QUALITÉ DE LA BASSE-BAVIÈRE.



Cheminée BKH Panorama 45-45-45 *green*
Ulrich Brunner GmbH



ANGLE

LE FEU DE DEUX CÔTÉS



Cheminée BKH d'angle 42-98-42 green
Ulrich Brunner GmbH



LES VARIANTES

NOS FORMATS DES VITRES

Les formats d'angle BRUNNER sont conçus pour être installés dans ou autour des coins afin d'optimiser l'utilisation de l'espace disponible. Elles offrent une vue magnifique sur le feu et créent une atmosphère chaleureuse tout en ouvrant visuellement la pièce. La nouvelle série BKH *green* propose également des formats d'angle qui non seulement améliorent l'ambiance de vie, mais sont également plus respectueux de l'environnement et plus efficaces sur le plan énergétique.



CHEMINÉES*

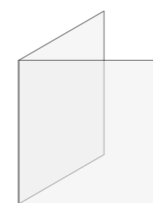

BKH 42-42-42

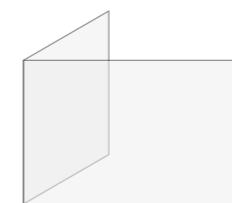

BKH 42-66-42

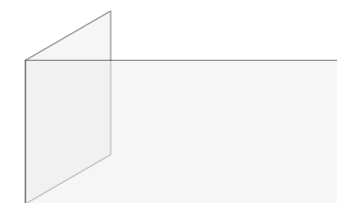

BKH 42-98-42

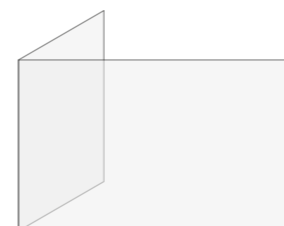

BKH 50-82-42

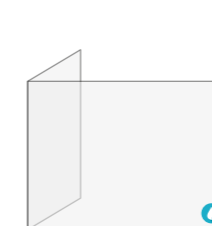

Cheminée de chaudière
42-57-30

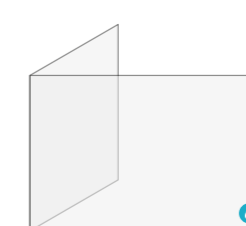

Cheminée de chaudière
45-67-44

POÊLE D'ACCUMULATION

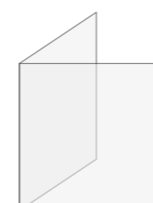

HKD 12
42-42-42

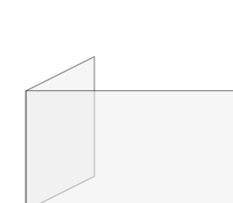

HKD 11
35-65-35

POÊLE DE MASSE

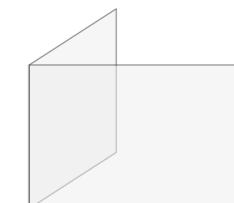

GOT 45/67/44
avec GOF 50x35
45-67-44

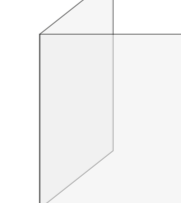

GOT 51/52/52
avec GOF 35x35
51-52-52

à conduite d'eau

42-42-42 = Format de la porte
(hauteur-profondeur-largeur) en cm

*Certains modèles de cheminées sont également disponibles avec un module de chaudière pour la préparation d'eau chaude. Plus d'informations à la page 97.

| PIÈCE AVEC CHARME



Cheminée BKH d'angle 42-98-42 green
Architecte Snorre Stinensen

INSPIRATION | TECHNOLOGIE | PANORAMA | ANGLE | TUNNEL | PLAT | ROND | OUVERT

I CHALEUR ENSOLEILLÉE



Poêle d'accumulation HKD 12
inFIRE Krby, Slovaquie
Céramique: Kaufmann

LE CHARME AUTOUR DE L'ANGLE

La série HKD avec des formats de portes angulaires: Atmosphère de feu de deux côtés, sans compromis. Le tout dans un insert à bois en fonte, conçu pour les poêles à haut rendement.

LAISSEZ-VOUS SÉDUIRE PAR
LE CHARISME UNIQUE DE
UNE CHEMINÉE D'ANGLE-
POUR UNE ATMOSPHÈRE QUI
RÉCHAUFFE ET INSPIRE.

I TRÈS CONFORTABLE



Poêle de masse d'angle GOT 51-52-52
Klöiber GmbH



Plus d'in-
formations

POÊLE DE MASSE D'ANGLE

Le poêle de masse d'angle combine les avantages d'un poêle à accumulation avec ceux d'une cheminée : chaleur agréable et vitres de la taille d'une cheminée. Car de l'extérieur, le poêle d'angle de masse n'est pas différent d'un poêle de masse d'angle moderne. Coordinés dans leur effet de chauffe et installés par des artisans, les poêles à accumulation sont créés pour faire du chauffage avec bois un plaisir.





TUNNEL

LE FEU COMME SÉPARATEUR DE PIÈCES



Cheminée BKH Tunnel 42-66 green
Ulrich Brunner GmbH



LES VARIANTES

NOS FORMATS DES VITRES

Les formats Tunnel de BRUNNER sont des cheminées à double vitrage qui rendent le feu visible des deux côtés de la pièce. Elles sont donc idéales comme séparateurs de pièces et créent une transparence particulière qui assure une sensation d'espace ouvert et harmonieux. Ils relient visuellement deux zones et offrent une vue fascinante du feu à partir de différentes perspectives. Le côté opérationnel, avec le contrôle de l'air et l'ouverture de la porte, peut être choisi librement. La nouvelle série BKH *green* comprend également des formats Tunnel qui non seulement améliorent l'ambiance dans la salle de séjour, mais qui sont également plus respectueux de l'environnement et plus efficaces sur le plan énergétique.

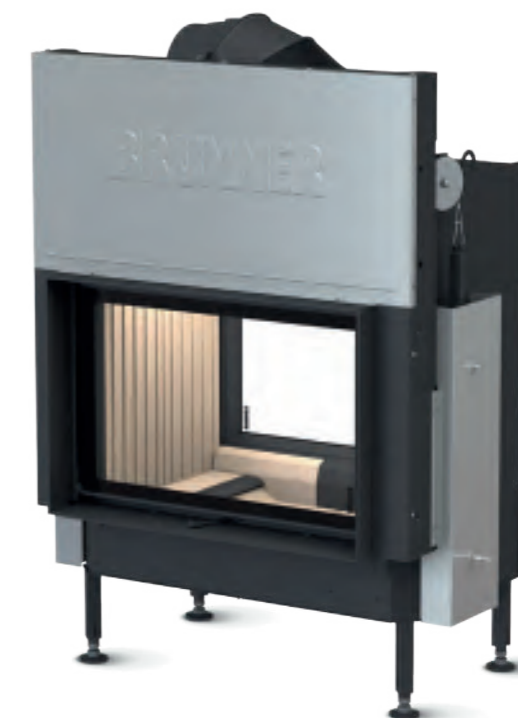

CHEMINÉES *



BKH 42-50



BKH 42-66



BKH 50-162

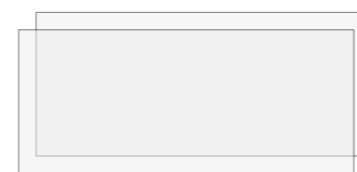

BKH 42-98

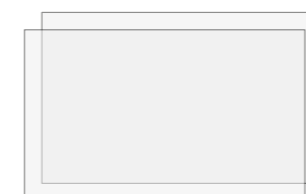

BKH 50-82

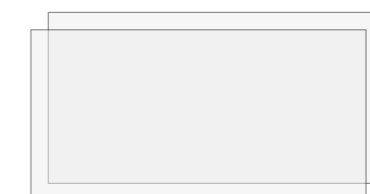

BKH 50-98

POÊLE D'ACCUMULATION

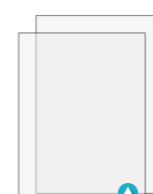

HKD 2.2 (XL)
52-37



HKD 7
38-65



HKD 13+
45-65



HKD 8
39-68

POÊLE DE MASSE



GOT 51/67
avec Tunnel GOF 66x36
49-66

à conduite d'eau

42-42 = Format de la porte
(hauteur-profondeur-largeur) en cm

*Certains modèles de cheminées sont également disponibles avec un module de chaudière pour la préparation d'eau chaude. Plus d'informations à la page 97.

POÊLE D'ACCUMULATION TUNNEL

VITRE PLAT À L'AVANT ET À L'ARRIÈRE

Les poêles d'accumulation avec portes à l'avant et à l'arrière sont connus sous le nom d'appareils transparents ou à tunnel. La version avec deux vitres transparentes de taille égale est souvent installée dans des poêles qui servent de séparation de pièces.

CHAUFFER EN TOUTE TRANSPARENCE

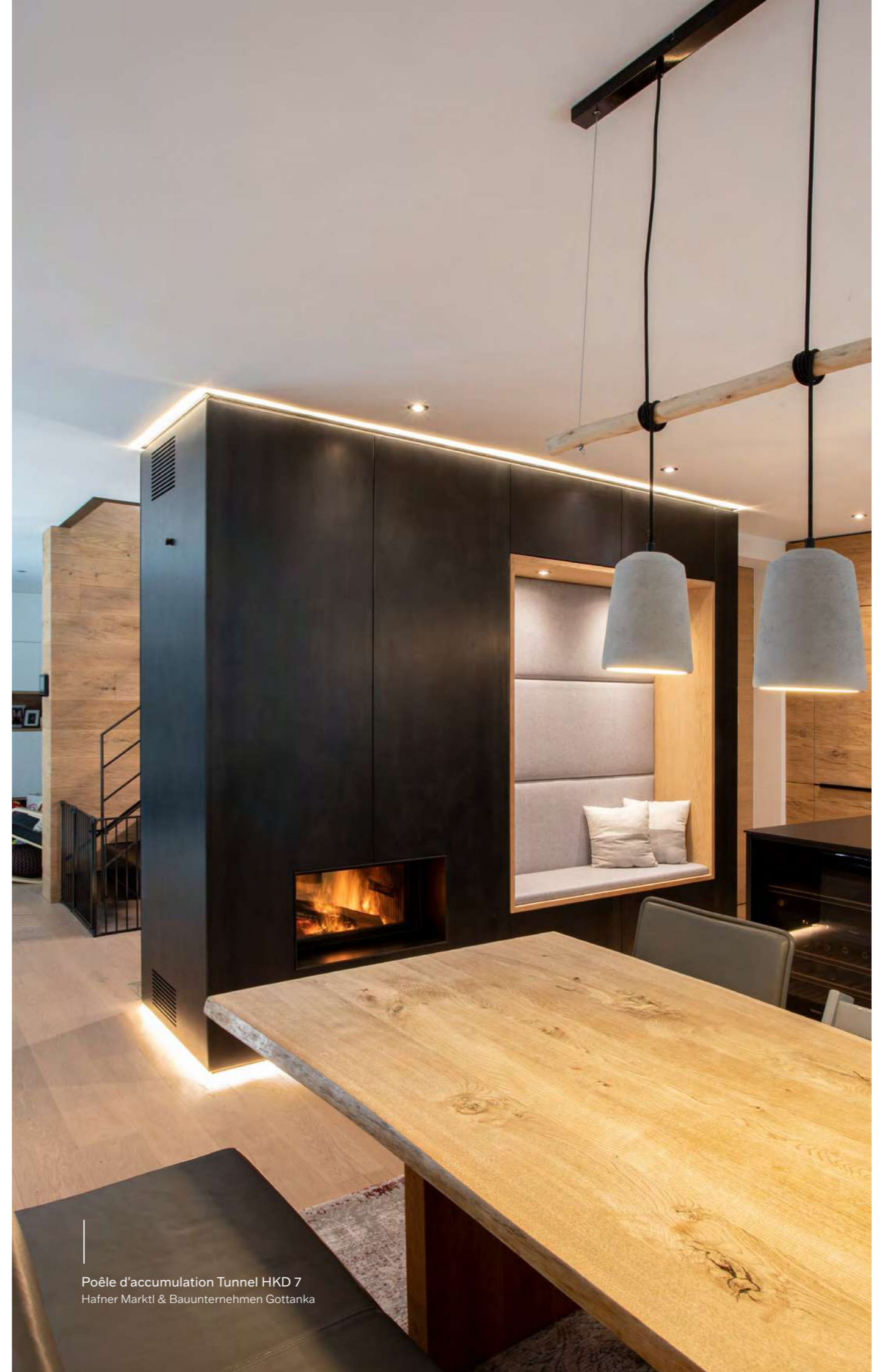

Poêle d'accumulation Tunnel HKD 7
Hafner Markt & Bauunternehmen Gottanka

| ÉLÉGAMMENT SÉPARÉE



Cheminée BKH Tunnel 42-66 green
Ulrich Brunner GmbH

PANORAMA | ANGLE | TUNNEL | PLAT | ROND | OUVERT

INSPIRATION | TECHNOLOGIE

I SÉPARATION ÉLÉGANTE



Cheminée BKH Tunnel 42-66 green
Architecte Snorre Stinensen

VUE D'ENSEMBLE

Pourquoi les cheminées Tunnel de BRUNNER sont-elles si populaires ? Il est clair qu'ils ne se contentent pas de chauffer la pièce, mais qu'ils la divisent sans paraître trop massifs. Les deux vitres transparentes vous permettent de profiter du feu depuis deux pièces à la fois. Les cheminées Tunnel BRUNNER sont la solution idéale pour tous ceux qui ne veulent pas fixer de limites à leur feu de bois.

VUE DU FEU DEPUIS LES DEUX MOITIÉS
DE LA PIÈCE



Poêle de masse Tunnel 51-67 avec GOF 66x42
Häfnererl Tyrol



LE POÊLE DE MASSE AVEC UNE VUE D'ENSEMBLE

Le représentant le plus original et le plus ancien de tous les poêles est le poêle de masse artisanal, également connu sous le nom de poêle à accumulation ou poêle radiant. Une cheminée avec insert est certainement plus facile à installer, mais un poêle de masse est imbattable en raison de sa promesse fonctionnelle et de sa sensation de confort, et il trouvera de plus en plus d'amis dans les constructions d'aujourd'hui dont les besoins en chauffage diminuent.

L'ARTISANAT TRADITIONNEL



PLAT

LE FEU D'UN CÔTÉ



BRUNNER HKD 2.2
Ofen Gschwend
Céramique: Leutschacher Keramik



LES VARIANTES

NOS FORMATS DES VITRES

Les formats plats de BRUNNER sont idéaux pour les concepts d'habitation modernes, car ils s'intègrent harmonieusement dans différentes conceptions de pièces grâce à leur design minimaliste et à leur faible hauteur. Elles offrent une vue élégante sur le feu et créent une atmosphère agréable et chaleureuse.

La nouvelle série BKH *green* comprend également des formats plats qui non seulement améliorent la conception de la pièce, mais sont également conçus pour être plus respectueux de l'environnement et plus efficaces sur le plan énergétique.



CHEMINÉES *

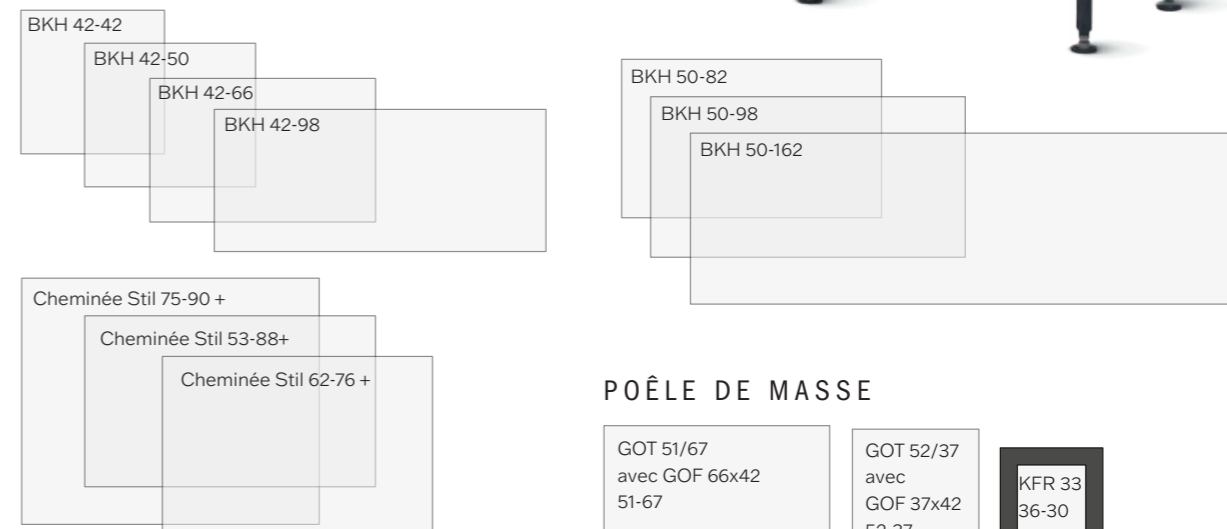

POÊLE DE MASSE



POÊLE D'ACCUMULATION

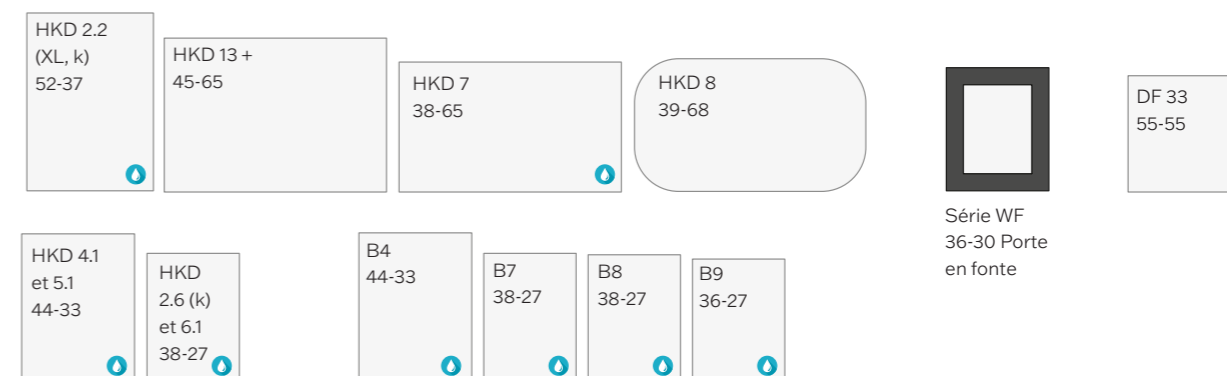

à conduite d'eau 42-42 = Format de la porte (hauteur-profondeur-largeur) en cm *Certains modèles de cheminées sont également disponibles avec un module de chaudière pour la préparation d'eau chaude. Plus d'informations à la page 97.

AUSSI INDIVIDUEL QUE VOUS L'ÊTES

Un poêle artisanal est bien plus qu'une simple cheminée. Il s'agit d'une pièce unique qui s'intègre parfaitement dans le concept de l'habitat et qui, en même temps, met l'accent sur le design. Qu'il s'agisse d'une cheminée, d'un Poêle d'accumulation ou d'un poêle de masse: Il n'y a pratiquement aucune limite à la créativité. Les matériaux tels que le plâtre lisse, le béton, les carreaux faits à la main ou la pierre naturelle offrent d'innombrables

possibilités: Des plus classiques aux plus ludiques, des plus clairs aux plus minimalistes, des plus modernes aux plus puristes. Chaque poêle est créé en étroite collaboration avec le fabricant de poêles et est adapté précisément aux conditions spatiales et aux préférences stylistiques des habitants. Il ne s'agit pas seulement d'une source de chaleur, mais d'une expression de la personnalité et du style de vie.

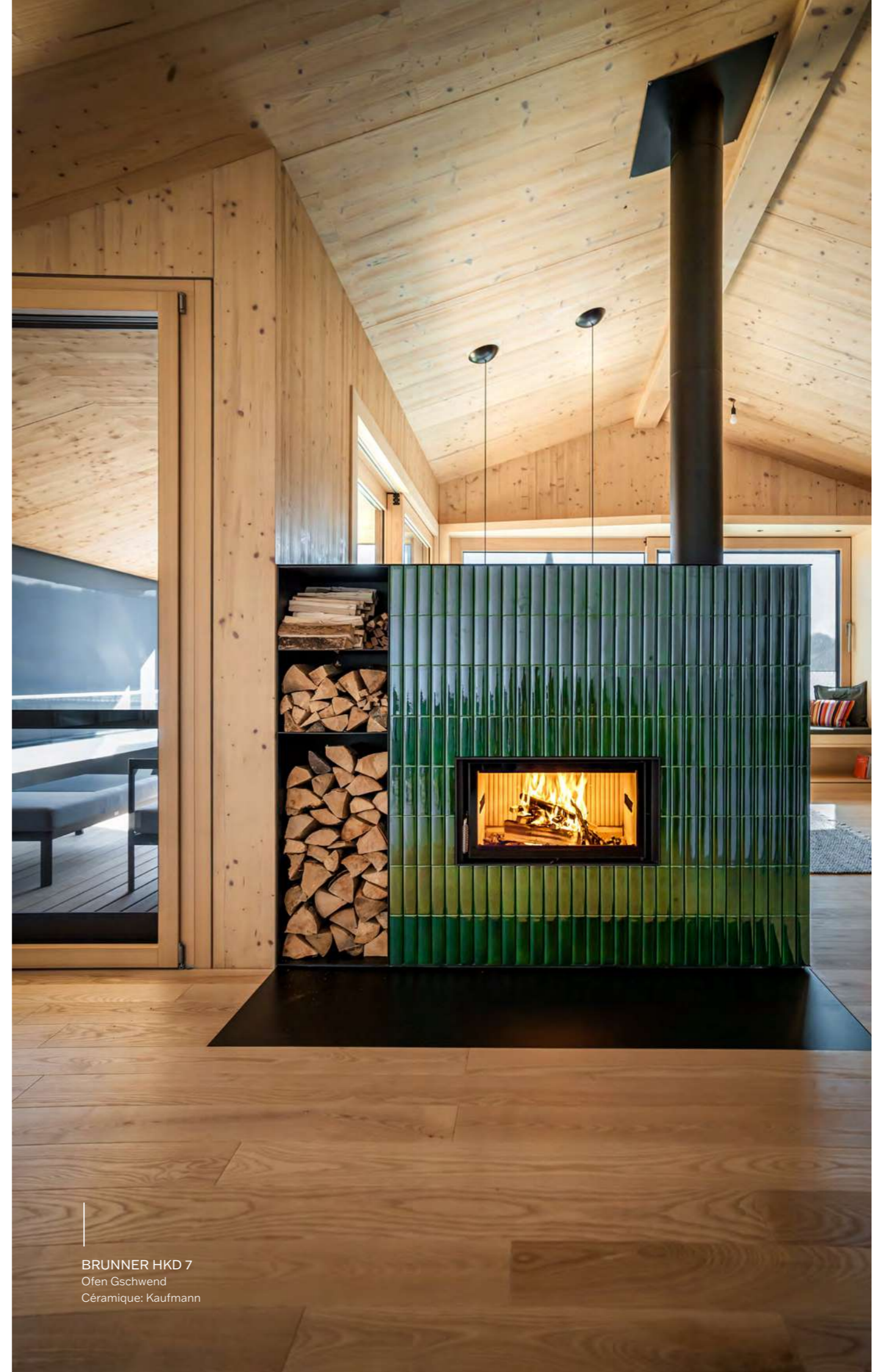

BRUNNER HKD 7
Ofen Gschwend
Céramique: Kaufmann

| UN REMPLACEMENT IDÉAL



BRUNNER WF_R 33
Ulrich Brunner GmbH

INSPIRATION | TECHNOLOGIE | PANORAMA | ANGLE | TUNNEL | PLAT | ROND | OUVERT



Cheminée plat BKH 42-42 *green*
Ulrich Brunner GmbH

LA SÉRIE BKH

Nos nouveaux inserts de cheminée BKH *green* sont dotés de la technologie la plus récente. La pièce centrale est le nouveau foyer en auge, *économe en énergie*, qui est unique dans l'industrie. Tout cela est combiné avec le design habituel, simple et visuellement de haute qualité, ainsi qu'avec un catalyseur optionnel pouvant être installé ultérieurement. En d'autres termes: Un schéma de flamme parfait et des émissions minimales en même temps. Nous avons veillé à optimiser la combinai-

son de la compatibilité environnementale et de l'expérience utilisateur. Le résultat est un système très amusant. Chaque cheminée BRUNNER de la nouvelle génération est déjà *green* l'avenir: elle répond non seulement aux normes les plus récentes, mais se situe même en dessous des limites actuelles, et grâce à son efficacité accrue, elle consomme nettement moins de bois.

Plus d'informations à ce sujet aux pages 88 et suivantes.



Cheminée plat BKH 42-50 *green*
Ulrich Brunner GmbH



Plus d'informations

I FEU TOURNANT



BRUNNER FEU TOURNANT DF 33
Ofenbaumeister - Hendrik Kraus
Céramique : Ganz Baukeramik AG

ET IL TOURNE

Le feu tournant permet de créer une atmosphère ardente sous plusieurs angles, avec éventuellement un stockage de la chaleur pour la restituer plus tard.

Il offre précisément la technologie nécessaire pour une performance de chauffage optimale sans devoir se passer du feu sous tous les angles. Le cube de poêle carré peut être tourné à un angle de 90° et n'est pas un gadget, mais un insert de chauffage en fonte de qualité pour la construction de poêles manuels. Les vitres transparentes trop grands sont abandonnés au profit d'une émission de chaleur encore plus homogène, mais vous pouvez toujours profiter de la vue sur les flammes.

LE FEU EXACTEMENT LÀ OÙ
VOUS LE VOULEZ.



ROND

UN EFFET DE PROFONDEUR SPÉCIAL

BRUNNER HKD 2.2 r
avec revêtement céramique "ScandiLine modernART", K&K Poker
Designpeis AS, Norvège



LES VARIANTES

NOS FORMATS DES VITRES

Un poêle avec un vitre incurvé crée un effet de profondeur très particulier pour le jeu des flammes. Le fait que le manteau de cheminée soit également conçu pour être rond dépend entièrement de vos préférences. La mise en œuvre ne doit pas nécessairement suivre la géométrie du vitre. Ici aussi, la créativité et l'inventivité ne connaissent pratiquement aucune limite.

POÊLE D'ACCUMULATION

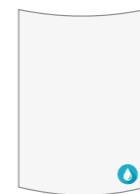

HKD 2.2 r (XL)
52-37

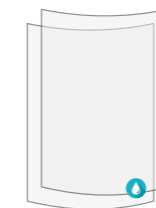

HKD 2.2 r (XL) Tunnel
52-37



BRUNNER HKD 2.2 r
Céramique - Sommerhuber



OUVERT

RESSENTIR LE FEU AVEC TOUS SES SENS



BRUNNER URFEUER® 4FREE 70
Feuerloft Luxembourg



LES VARIANTES

NOS DIMENSIONS DU FOYER

Il s'agit de la cheminée la plus originale qui soit: un feu ouvert. Pas de vitre de séparation, mais une vue dégagée sur les flammes. Vous êtes tout près, vous sentez et vous entendez le feu. Une expérience pour les sens.

Le rendement calorifique d'une cheminée ouverte est plutôt secondaire, c'est l'atmosphère qui compte. Avec l'Urfeuer®, BRUNNER ramène le feu à sa forme la plus originale: une cheminée ouverte sans vitre, mais avec une technologie sophistiquée pour un fonctionnement sûr et sans problème, même dans les bâtiments d'habitation modernes et étanches à l'air. Attention: Les foyers ouverts sont destinés à un usage occasionnel. Nous recommandons de consulter le ramoneur.



Urfeuer® 50/66



Urfeuer® 50/88



Urfeuer® 50/110

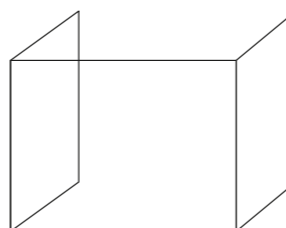

Urfeuer® 50/44/66/44

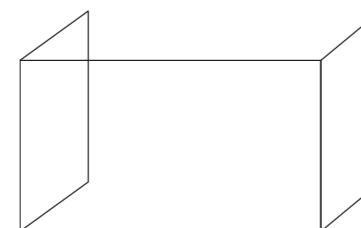

Urfeuer® 50/44/88/44

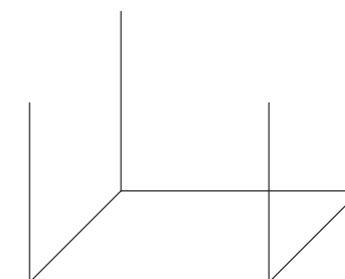

Urfeuer® 4free 70

EN OPTION AVEC FONCTION DE CUISSON

Tous ceux qui aiment les barbecues le savent: Rien n'est meilleur et plus juteux qu'une brochette de viande cuite sur la grille, car le feu de bois d'une cheminée de cuisine donne une saveur incomparable et les poêles de cuisine créent une atmosphère et une ambiance chaleureuse.

La cheminée de cuisine URFEUER® est la variante personnalisée pour cuisiner comme autrefois. Cela vous permet de préparer des

repas au feu de bois. L'axe de la brochette est positionné de manière optimale par rapport au feu, ce qui garantit un rôti toujours parfait. Les odeurs de barbecue sont évacuées par la cheminée; le ventilateur d'extraction est déjà intégré. La cheminée de cuisine ouverte est parfaitement installée à hauteur de travail avec une étagère devant. Ainsi, le feu d'origine confère également aux cuisines modernes confort et élégance.



| ATMOSPHERE DE PRÈS

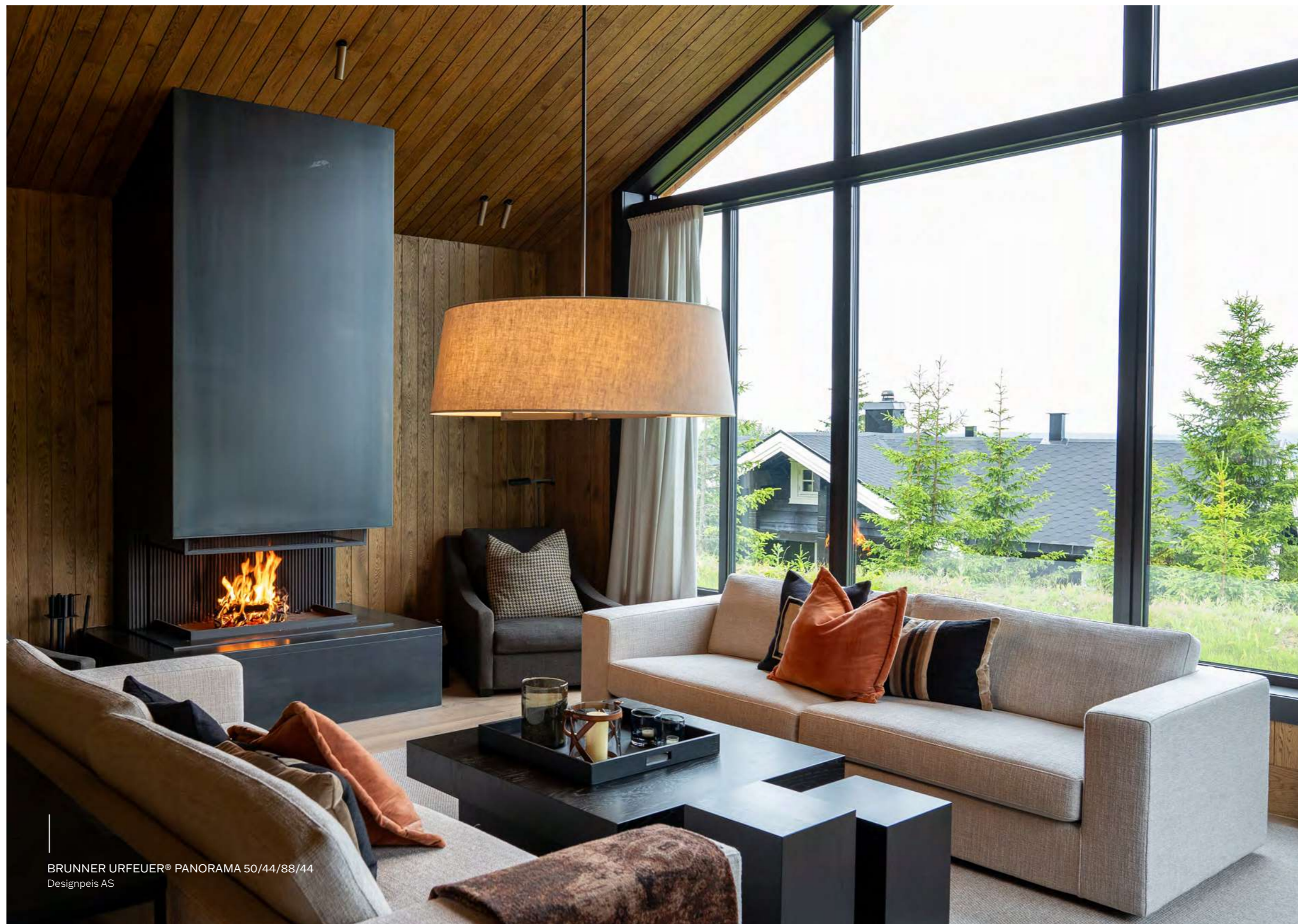

BRUNNER URFEUER® PANORAMA 50/44/88/44
Designpeis AS

INSPIRATION | TECHNOLOGIE | PANORAMA | ANGLE | TUNNEL | PLAT | ROND | OUVERT



BRUNNER URFEUER® PANORAMA 50/44/88/44
Feuerloft Luxembourg

SÉCURITÉ MAXIMALE

La protection contre les étincelles est un détail important pour une cheminée ouverte. Qu'il s'agisse de bois résineux "étincelant" ou de la nécessité, pour des raisons de sécurité, de protéger le foyer des braises qui tombent après la combustion. Ce dispositif de sécurité est disponible en série sur toutes les cheminées Urfeuer.

Le pare-étincelles en maille d'acier inoxydable peinte en noir est abaissé vers le haut au moyen d'un guide stable et sans à-coups. Techniquement guidé comme une vitrocéramique et équipé

de poids d'équilibrage. L'avantage est qu'aucune technologie n'est visible, même lorsqu'elle est encastrée, car cette grille et son mécanisme sont guidés dans un espace étroit entre les panneaux coupe-feu. L'accessibilité est simple et facile, car les panneaux de protection coupe-feu peuvent être retirés sans outils. Il suffit de mentionner que lors de la combustion avec le pare-étincelles abaissé, cette grille n'est pas "visible", c'est-à-dire qu'elle n'est pas visible.



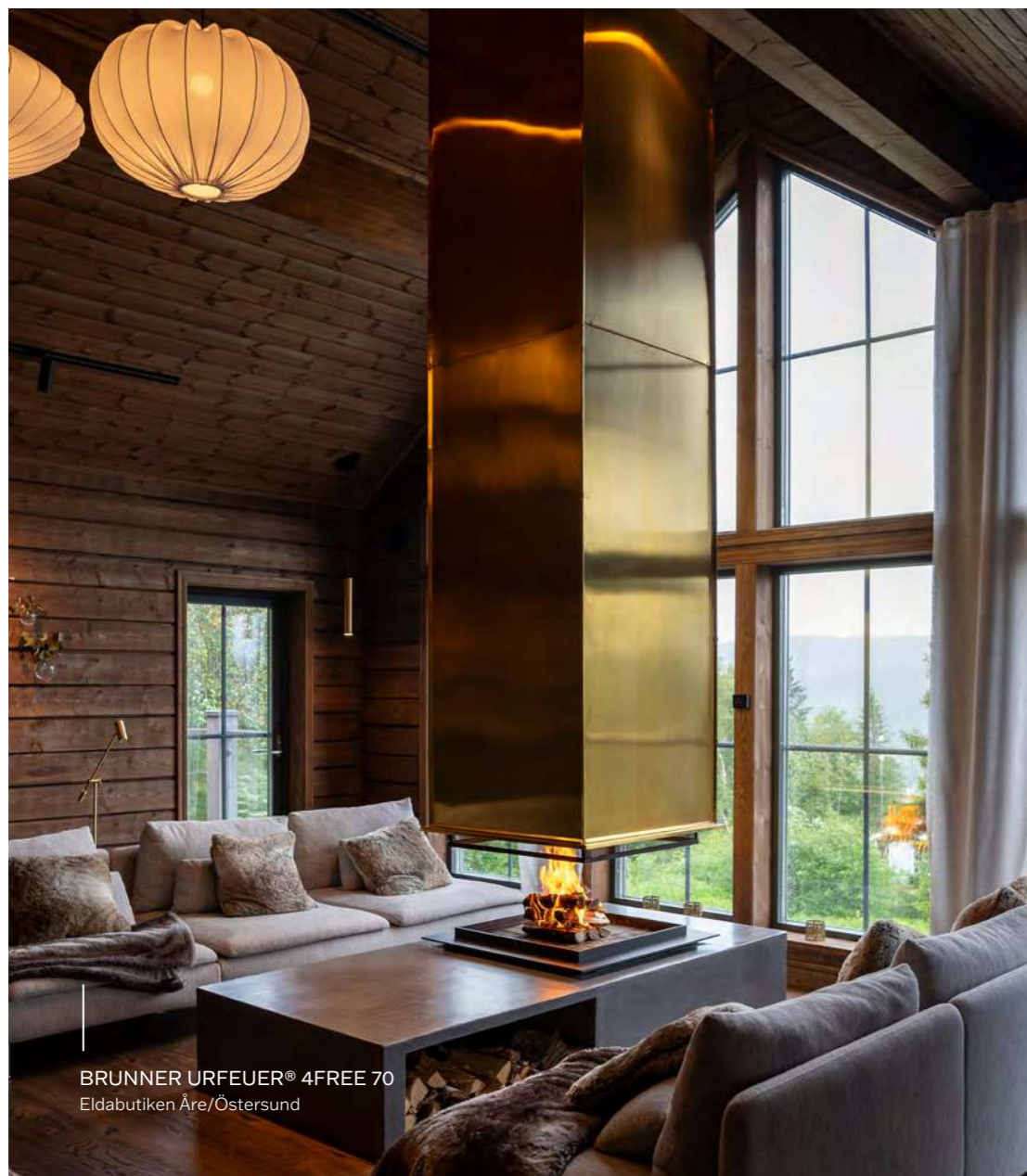

BRUNNER URFEUER® 4FREE 70
Eldabutiken Åre/Östersund

OUVERT TOUT AUTOUR

La variante la plus ingénieuse, bien qu'elle doive être autonome, est l'Urfeuer® 4free. Elle fait forte impression et son design se démarque nettement de celui des cheminées traditionnelles. Faites entrer l'atmosphère d'un feu de camp dans votre maison.

Oui, c'est vraiment possible - un feu ouvert dans vos quatre murs est une expérience de feu particulière, grâce à une technologie sophistiquée.



Plus d'informations



LA TECHNOLOGIE EXPLIQUÉE

CHEMINÉE, POÊLE D'ACCUMULATION & CO.

PRÊT POUR L'AVENIR

LA NOUVELLE TECHNOLOGIE BRUNNER

Au fil des ans, nous avons constamment adapté notre gamme de produits et nos variantes de conception aux souhaits et aux besoins de nos clients ainsi qu'aux exigences des législateurs - notre compréhension de l'évolution technique du vivant.

green c'est la nouvelle norme chez BRUNNER : Avec le bon carburant et le bon fonctionnement, il est possible d'obtenir des émissions vérifiables à tout moment. Nous n'avons pas besoin d'un "fonctionnement en laboratoire" - avec nous, tous ceux qui le souhaitent peuvent également chauffer "vert" chez eux. Les poêles en faïence sont standard en raison de leur technologie de combustion **green**. Dans les cheminées, ce niveau est atteint grâce au système breveté de foyer en auge.

Les versions dotées d'un catalyseur intégré et d'un système de contrôle de la combustion permettent d'atteindre le niveau de qualité **green+**. La décision est laissée à l'appréciation de chacun ou peut être adaptée ultérieurement.

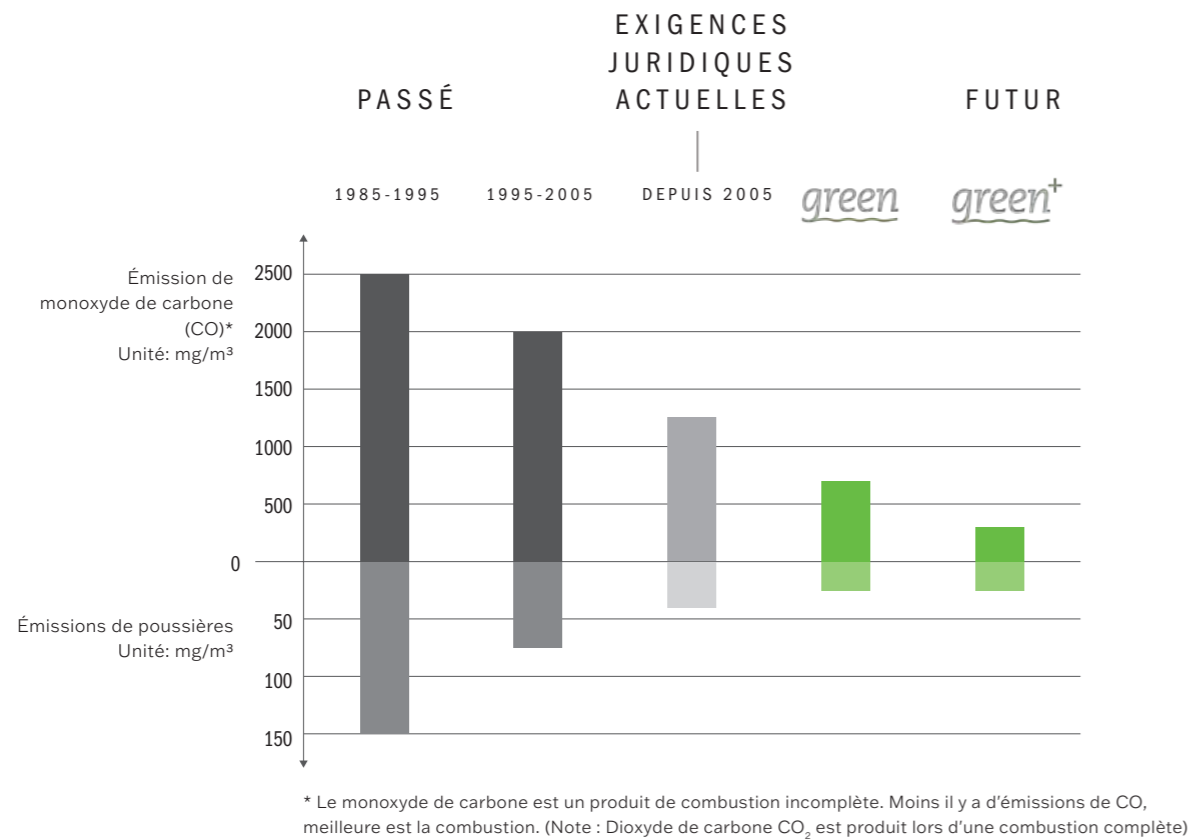

Le système de foyer en auge breveté ne nécessite ni grille ni cendrier. Caché à la vue directe, l'air de combustion circule latéralement dans la cavité de la chambre de combustion (air primaire) et de la zone supérieure de l'âme de la porte dans la chambre de combustion en tant qu'air de purge du vitre (air secondaire). (Plus d'informations à ce sujet à la page 88)



Le catalyseur BRUNNER - peut être installé ultérieurement à tout moment
Le catalyseur de gaz de combustion peut être inséré et nettoyé via la chambre de combustion. Après la chambre de combustion, les gaz chaud traversent une éponge en céramique avec un revêtement catalytique.

Lors d'une combustion complète, le monoxyde de carbone (CO), les hydrocarbures (C_nH_m) et l'oxygène (O₂) sont transformés en dioxyde de carbone (CO₂) et en eau (H₂O). Cela se produit à partir de températures aussi basses que 250°C - 280°C.

Une étude menée par le Centre allemand de recherche sur la biomasse l'a démontré : Un catalyseur de gaz de combustion permet de réduire jusqu'à 80 % des émissions de CO et plus de 50 % des hydrocarbures.



Le chauffage en un coup d'œil :
Poêle d'accumulation à conduite
d'eau HKD 2,2 XL-SK/h Tunnel
avec commande de poêle EOS

TECHNOLOGIE DE CONTRÔLE

FACILITÉ D'UTILISATION ET SÉCURITÉ OPÉRATIONNELLE

La sécurité de l'installation, les valeurs d'émission optimales et la facilité d'utilisation ont été les principaux critères de sélection.

C'est à partir de ce constat que BRUNNER a été la première entreprise à développer, dès 1990, des commandes de poêle pour les inserts de chauffage avec bois.

pour les applications au feu de bois. Les systèmes de commandes des poêles BRUNNER prennent en compte toutes les caractéristiques et les influences perturbatrices possibles d'un processus de combustion. Il suffit de placer le bois sur le dessus, d'allumer le feu et la chaleur est libérée automatiquement - la longue durée de conservation des braises est garantie. En combinaison avec d'autres solutions système de BRUNNER, la gestion complète de la chaleur d'un bâtiment peut être contrôlée de manière centralisée et visualisée clairement sur un écran tactile.



EOS

Commande électronique des poêles modernes et systèmes de chauffage

L'EOS offre un contrôle total et une facilité d'utilisation pour les poêles et les systèmes de chauffage. Il régule la combustion optimale et contrôle tous les composants. L'écran tactile vous donne à tout moment un aperçu de l'ensemble du système de chauffage.

L'EOS est indispensable pour les poêles et les cheminées à conduite d'eau, car il contrôle toutes les fonctions de manière fiable et garantit ainsi un fonctionnement sûr et efficace.



EAS

Système électronique de contrôle de la combustion pour poêles et cheminées en faïence

L'EAS régule automatiquement l'air de combustion et assure une combustion optimale. Il reconnaît le bois humide ou inadapté, fournit des informations et indique le moment idéal pour ajouter du bois.

Après la combustion, l'EAS ferme l'arrivée d'air de manière fiable - pour plus d'efficacité et de confort.



USA

L'interrupteur de sécurité du vide surveille le vide

L'USA protège contre les pressions négatives perturbatrices, pour un fonctionnement conjoint avec les systèmes de ventilation. Un capteur surveille la pression dans le local d'installation de la cheminée et arrête automatiquement les systèmes de ventilation si nécessaire. Cela permet d'éviter que les gaz de combustion ne pénètrent dans la zone d'habitation. Autorisé par les autorités, idéal pour tous les poêles à bois avec un raccordement à l'air extérieur.

CONTRÔLE INTELLIGENT

AVEC EOS & EAS

Les unités de contrôle BRUNNER EOS et EAS contrôlent avec précision le processus de combustion. Les deux systèmes sont équipés d'un écran tactile clair, d'un réseau local sans fil (WLAN) intégré et d'une connexion à une application pour smartphones ou tablettes. Grâce à des interfaces ouvertes, l'EOS peut être facilement intégré dans la maison intelligente - pour une solution de chauffage moderne et en réseau. Il est ainsi facile de surveiller et de contrôler le feu, même lorsque vous êtes en déplacement.

La sécurité passe avant tout : EOS et EAS sont tous deux dotés de mécanismes de protection complets. En cas de panne de courant, le registre d'air de combustion s'ouvre automatiquement et complètement grâce à l'alimentation électrique de secours intégrée (batterie). Aucune intervention manuelle n'est nécessaire. Les gaz de combustion peuvent ainsi s'échapper en toute sécurité par la cheminée à tout moment, qu'il y ait ou non du chauffage. Dès que l'alimentation électrique est rétablie, l'unité de contrôle revient automatiquement au fonctionnement standard.

EOS

L'EOS est une unité de contrôle du système pour une plus grande facilité d'utilisation. Outre l'automatisation de l'air de combustion, il est possible de contrôler et d'afficher un grand nombre de composants d'une chaudière et d'un système de chauffage modernes. Une utilisation simple et intuitive est absolument essentielle, en particulier pour les solutions de chauffage complexes. Pendant de nombreuses années, nous avons continué à développer l'interface graphique de l'écran tactile pour en faire une unité d'information et de commande explicite.

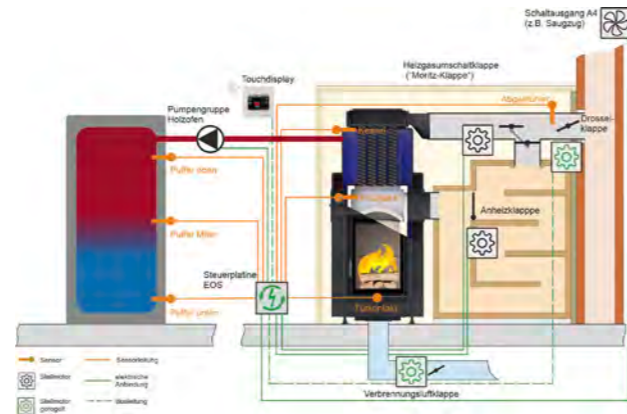

EAS

Convient également pour un montage ultérieur. Si vous souhaitez une utilisation plus simple, un système EAS peut également être installé ultérieurement. Les inserts chauffants BRUNNER sont conçus à cet effet.



USA

PRINCIPE DU CONTRÔLE DE LA PRESSION NÉGATIVE

Le moniteur de pression négative est placé dans une boîte encastrée à proximité immédiate du poêle. Il contient un capteur de pression négative qui surveille la différence de pression entre le poêle et la pièce où il est installé. Si la pression négative atteint des valeurs critiques en raison d'un dysfonctionnement ou d'un comportement non coordonné du système de ventilation, les systèmes de ventilation concernés sont arrêtés pour des raisons de sécurité.

Les fluctuations de pression à court terme pouvant survenir en raison de rafales de vent sur la cheminée ou de l'ouverture des fenêtres et des portes sont filtrées. L'interrupteur de sécurité à dépression est parfaitement adapté à presque tous les poêles à bois les installations des poêles qui sont allumés dans des conditions de tirage naturel approuvé par les autorités (DIBt ; numéro : Z 85.1-8

Le contrôle de la pression négative peut bien entendu être utilisé pour contrôler plusieurs systèmes de ventilation ou des ventilateurs d'extraction de cuisine.

USA

Le dispositif de sécurité mesure la pression différentielle entre le local d'installation et la cheminée. Si la pression négative de la cheminée nécessaire au fonctionnement du foyer n'est pas présente, les systèmes de ventilation contrôlés par ce dernier sont désactivés ou bloqués.

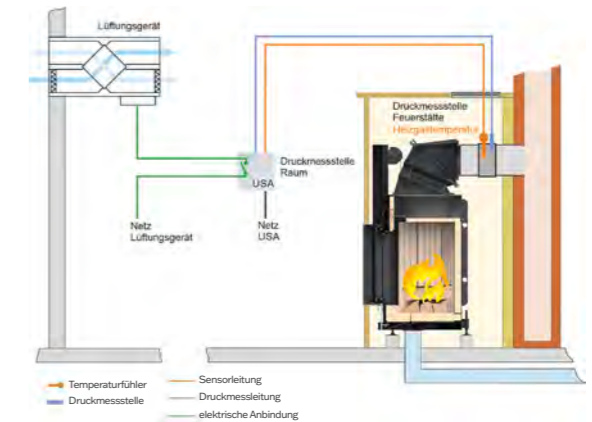

USA (CONNEXION SANS FIL)

Pour une connexion sans fil ultérieure : Interrupteur de sécurité à vide BRUNNER USA avec émetteur et récepteur radio.

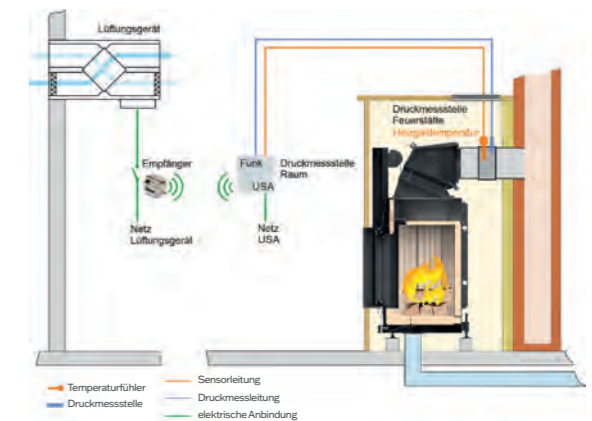

LES VARIANTES DES VITRES

VITROCÉRAMIQUE PURE, REVÊTUE OU DOUBLE

Les vitres de visualisation du feu ne sont pas de simples vitres. La vitrocéramique utilisée est spécialement conçue pour les températures élevées et changeantes de la chambre de combustion ainsi que pour les contraintes mécaniques des poêles et des cheminées. Les versions avec double vitre ou revêtement réfléchissant la chaleur sont utilisées lorsqu'il y a des meubles ou des éléments combustibles dans la zone de l'ouverture du foyer. Ces variantes de portes sont également utiles si la pièce d'installation est petite ou si les besoins en chauffage sont faibles.

VITRE TRANSPARENTE DU FEU À SIMPLE VITRAGE

STANDARD

Rayonnement du foyer à travers la vitrocéramique, tel qu'installé en standard.



RÉDUCTION DU RAYONNEMENT

Les deux mesures sont comparables dans leurs effets. Le rayonnement thermique par l'ouverture du foyer est réduit de 10 à 15 %.

DOUBLE VITRAGE

Le double vitrage réduit la température de surface du vitre extérieur de 100 à 200 °C. Cela réduit la quantité de chaleur rayonnée par le vitrage.

L'option double vitrage est disponible pour certains modèles de poêles en faïence et poêles de masse.



VITRES REVÊTUS

Jusqu'à un tiers du rayonnement du foyer est renvoyé dans la chambre de combustion dans la gamme infrarouge à ondes longues. Le motif de la flamme n'est pas altéré visuellement par le revêtement mince.

La version avec vitre revêtu est disponible pour certains modèles de poêles et de cheminées en faïence.

Pour les vitres revêtus, la distance par rapport aux éléments combustibles dans la zone de rayonnement doit être de 80 cm. Avec le vitre standard, une distance de 120 cm ou plus doit être respectée.

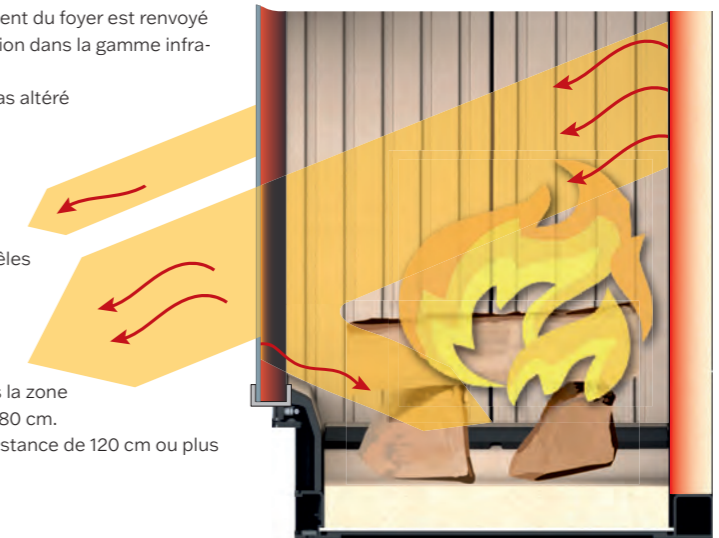

4 RAISONS

POURQUOI LES VITRES RESTENT-ILS PROPRES PLUS LONGTEMPS?

La construction, la pression négative du foyer, le combustible et le fonctionnement sont les principaux facteurs qui influencent la propreté des vitres transparentes.

CONSTRUCTION ÉTANCHE À L'AIR ET TECHNIQUE DE COMBUSTION

Les cheminées fermées BRUNNER sont extrêmement étanches à l'air. Cela permet à l'air de combustion entrant de former une "barrière d'air" stable devant le vitre transparente, ce qui réduit l'accumulation de suie et de particules de poussière. Les formats de vitres plats restent propres le plus longtemps. Les constructions en verre à deux ou trois faces (cheminées Angle ou Panorama) avec des flux d'air turbulents dans les zones d'angle nécessitent un nettoyage plus fréquent.

HUMIDITÉ DU BOIS ET QUANTITÉ DE BOIS

Le bois sec dans la quantité et la taille spécifiées est un critère essentiel pour une combustion propre. Les températures et les conditions d'écoulement requises pour le rinçage des vitres ne peuvent être atteintes que si le carburant est de bonne qualité et fonctionne bien. Si les températures de la chambre de combustion sont trop basses, les gaz chauds se condensent sur les surfaces froides du vitre malgré l'air de purge du vitre. Les vitres s'embuent et se couvrent de suie.

LE SYSTÈME DE CONTRÔLE DE LA COMBUSTION

Même les meilleurs poêles à bois sont sujets à des erreurs de manipulation et ne peuvent pas régler l'arrivée d'air au bon moment. Un système de contrôle de la combustion automatise ce processus de manière fiable et détecte les erreurs de manipulation typiques. Un bois de chauffage insuffisant, humide ou inadapté conduit à des instructions d'utilisation.

CHEMINÉES SOUS-PRESSION

Une dépression trop élevée ou trop faible dans la cheminée ne peut pas être compensée par l'élément de contrôle de l'alimentation en air de combustion. Dans ces conditions, les conditions d'écoulement empêchent une combustion complète et entraînent une augmentation des dépôts de suie.

SOUPAPE D'ÉTRANGLEMENT

Si vous voulez encore plus de perfection, combinez la commande de poêle avec un clapet d'évacuation motorisé, qui empêche une pression négative excessive dans le foyer.

Grâce à cette fonction de régulation, les gaz chauds ne traversent pas trop rapidement la masse de accumulation lors de la combustion et peuvent la chauffer de manière optimale. Une fois la combustion terminée, la position fermée du registre empêche la chaleur de s'échapper par le foyer.

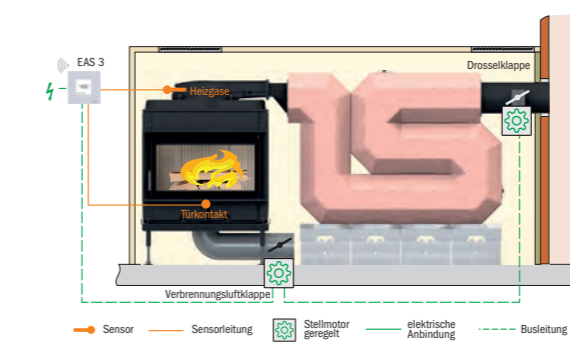

Au début de la combustion, la soupape d'étranglement est complètement ouverte par l'unité de contrôle. Le processus d'étranglement contrôlé est activé lorsqu'un seuil de température est atteint. Une fois la combustion terminée, non seulement l'air de combustion se ferme, mais aussi la soupape d'étranglement située devant l'entrée du foyer.

Il en résulte un gain de chaleur d'environ 10 à 15 %. Au fil des ans, cela représente une quantité considérable d'énergie et permet d'économiser du bois.

PAS DE PRESSION NÉGATIVE LES POSSIBILITÉS

DISPOSITIF D'AIR SECONDAIRE INTÉGRÉ

Les cheminées des modèles actuels fonctionnent généralement avec une pression négative beaucoup trop élevée.

Les conséquences sont un schéma de flamme instable, une efficacité médiocre et un effort de nettoyage accru. Le clapet installé dans la boîte de raccordement d'air régule le flux d'air entre l'insert et le système d'évacuation des gaz de combustion. D'une fonction identique à celle d'un régulateur de tirage, il assure une dépression constante dans la cheminée et une flamme calme.

Cette option supplémentaire est disponible pour tous les modèles de cheminées Plat, Angle et Tunnel.



Voir la vidéo

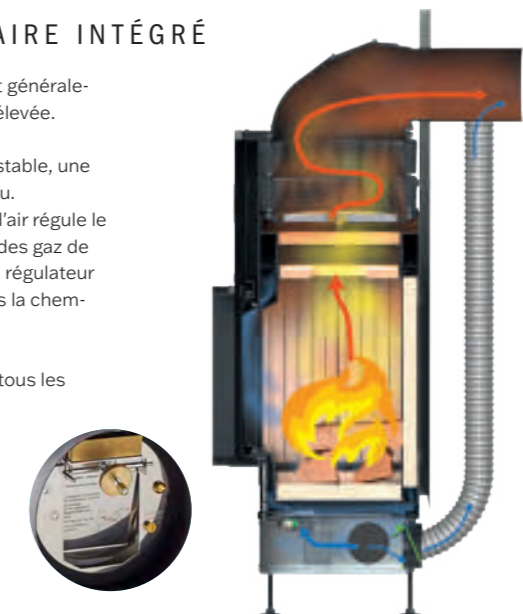

LES CHEMINÉES EN COMPARAISON

QUEL PRINCIPE DE CHAUFFAGE ME CONVIENT ?

Les cheminées apportent de la chaleur, une atmosphère et une expérience de vie unique. Mais toutes les cheminées ne fonctionnent pas de la même manière ! Vous trouverez ici les différences entre une cheminée, un poêle d'accumulation, un poêle de masse et une cheminée ouverte.



CARACTÉRISTIQUE	CHEMINÉE	POÊLE D'ACCUMULATION	POÊLE DE MASSE	FEU OUVERT
TYPE DE CHALEUR	Chaleur par rayonnement et par convection	Chaleur rayonnante et accumulation de la chaleur	Chaleur rayonnante lente et homogène	Feu ouvert, peu de chaleur dégagée
MATÉRIAU	Acier	Fonte	Chamotte	Acier
MASSE D'ACCUMULATION	Moyenne	Haute	Très haute	Faible
DURÉE DE CHAUFFAGE	Rapide	Moyenne	Lente	Chaleur immédiate, mais refroidissement rapide
DURÉE DE LA CHALEUR	Moyenne	Longue	Très longue	Tant que le feu brûle
EFFICACITÉ	Haute	Très haute	Efficacité maximale	Très faible
ATMOSPHÈRE ET VUE SUR LE FEU	Très haute (grands vitres transparentes)	Haute à moyenne (en fonction de la méthode de construction)	Haute à moyenne (en fonction de la méthode de construction)	Expérience maximale du feu
CARACTÉRISTIQUE SPÉCIALE	Chaleur rapide et plaisir du feu	Une chaleur efficace pendant des heures	Doit être chauffé régulièrement en raison de son long temps de chauffe.	Décoration, peu de puissance de chauffe
CONVIENT POUR	Chauffage transitoire, feu d'ambiance	Chauffage ordinaire, chaleur radiante agréable	Chauffage avec bois durable et autonome	Feu et atmosphère occasionnels



BRUNNER HKD 2.2 à conduite d'eau
Eldabutiken Åre/Östersund

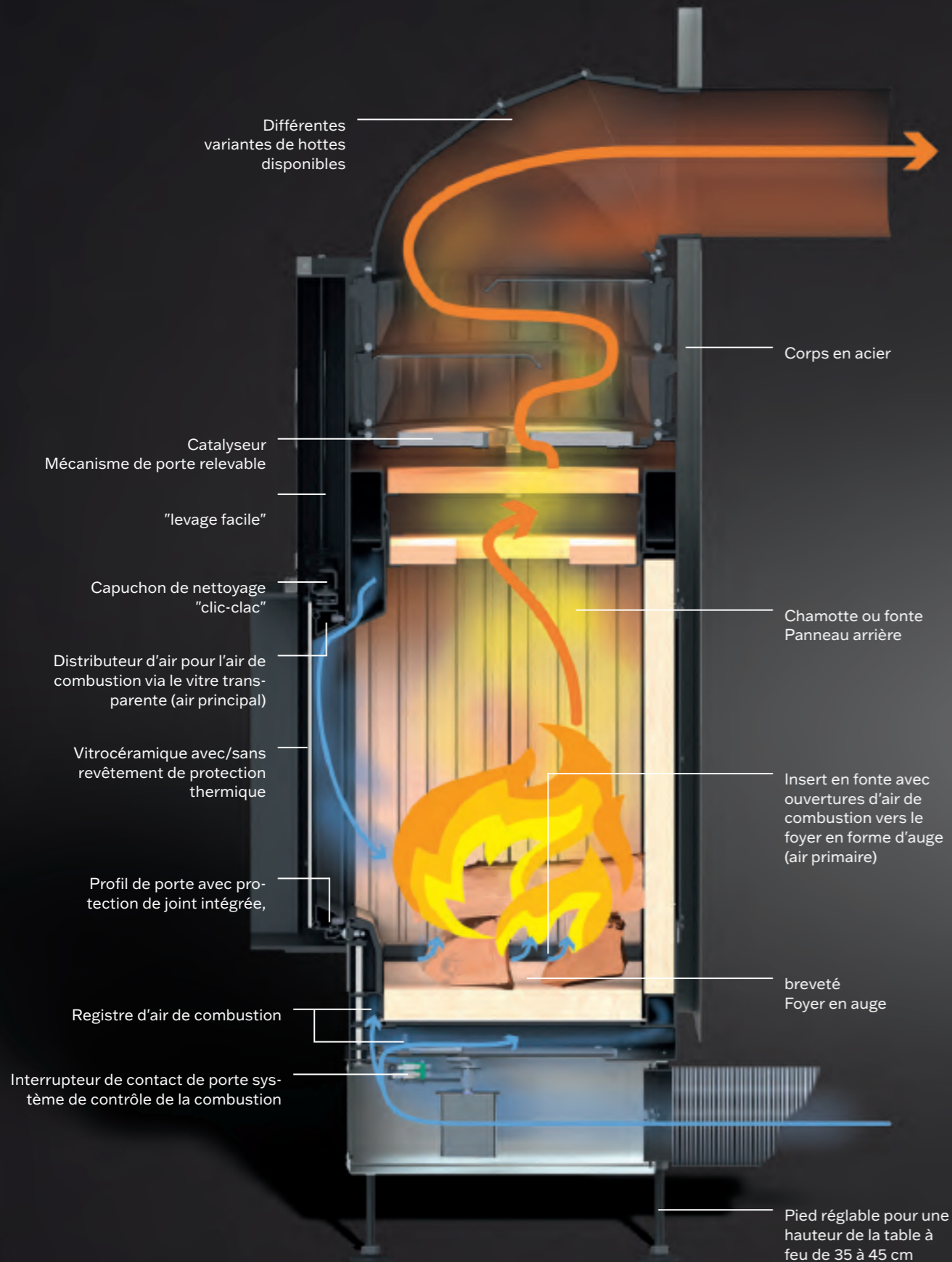

STRUCTURE DE CHAMBRE DE COMBUSTION D'UNE CHEMINÉE

CHEMINÉE

POUR LA CHALEUR ET L'ATMOSPHÈRE

La cheminée n'apporte pas seulement une chaleur rapide dans la pièce, mais elle attire également tous les regards. De grands vitres transparentes assurent un jeu de flammes impressionnant - parfait pour les soirées douillettes passées à profiter du feu.

Techniquement mature : Nos cheminées sont fabriquées en acier robuste, ce qui assure une dissipation rapide de la chaleur. Une chaleur durable peut également être générée en combinaison avec des surfaces accumulatrices ou des modules de chaudière.

Parfait pour : Des salles de séjour dans lesquelles l'expérience de "regarder le feu" occupe une place centrale et qui devraient se réchauffer rapidement.

CARACTÉRISTIQUE	CHEMINÉE
TYPE DE CHALEUR	Chaleur rayonnante et convection
MATÉRIAU	Acier
MASSE D'ACCUMULATION	Moyenne
DURÉE DE CHAUFFAGE	Rapide
DURÉE DE LA CHALEUR	Moyenne
EFFICACITÉ	Haute
ATMOSPHÈRE ET VUE SUR LE FEU	Très haute (grands vitres transparentes)
CARACTÉRISTIQUE SPÉCIALE	Chaleur rapide et plaisir du feu
CONVIENT POUR	Chauffage transitoire, feu d'ambiance

UN TRAVAIL DE HAUTE QUALITÉ

SIMPLEMENT PARIER SUR LA BONNE CHOSE.

Une cheminée BRUNNER est une décision pour la vie. Grâce à des matériaux de haute qualité, à une fabrication précise et à une grande durabilité, nos cheminées sont conçues pour fonctionner de manière fiable pendant plusieurs décennies - elles nécessitent peu d'entretien et sont durables. Cela signifie que vous investissez dans un produit qui vous offre la meilleure expérience de feu possible. Aujourd'hui, demain et, dans le meilleur des cas, pour toute une vie.

Bien entendu, la qualité a un prix. Mais si vous choisissez BRUNNER, vous obtenez un produit de haute qualité qui démontrera sa valeur pendant de nombreuses années. Un investissement qui porte ses fruits - car certaines choses ne s'achètent qu'une fois dans une vie.

Et qui restent ensuite.

Cisaillement d'étanchéité de porte BRUNNER - Tuyau d'étanchéité flexible avec noyau de ressort intégré. Résistance thermique jusqu'à 750° C.



Poulies BRUNNER - en métal massif et solidement conçues pour toutes les variantes de portes relevables (levage facile). Conçu pour fonctionner à des températures élevées.



BRUNNER «profil puzzle» - profilé de cadre de porte multi-angulaire et résistant à la torsion.

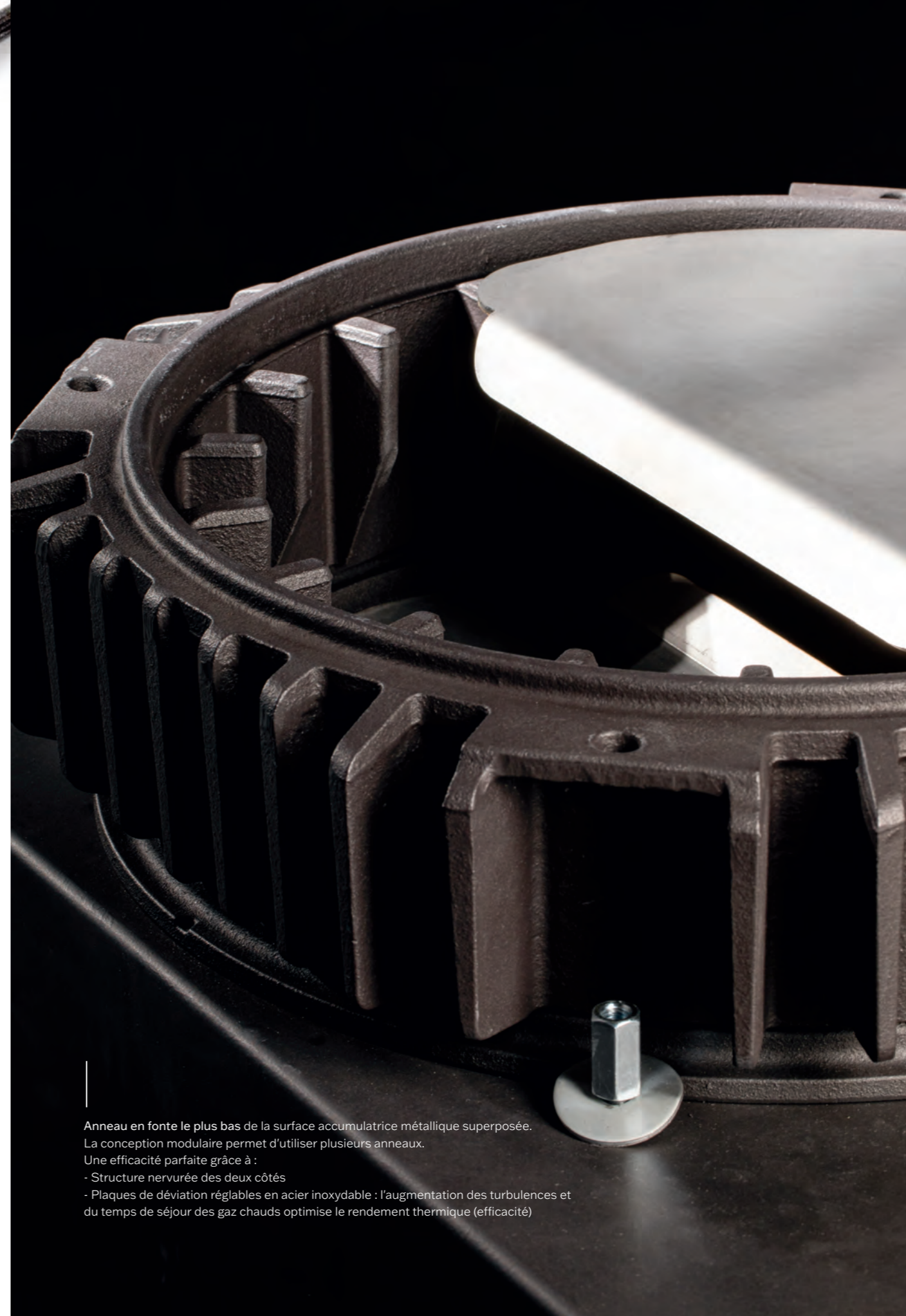

Anneau en fonte le plus bas de la surface accumulatrice métallique superposée. La conception modulaire permet d'utiliser plusieurs anneaux.

Une efficacité parfaite grâce à :

- Structure nervurée des deux côtés
- Plaques de déviation réglables en acier inoxydable : l'augmentation des turbulences et du temps de séjour des gaz chauds optimise le rendement thermique (efficacité)

I LA CHAMBRE DE COMBUSTION



Foyer en auge breveté
Ulrich Brunner GmbH

COMBUSTION OPTIMALE

BRUNNER a mis au point une géométrie de la chambre de combustion unique dans l'industrie et qui établit de nouvelles normes. Cette technologie garantit les valeurs d'émission les plus basses et répond dès aujourd'hui aux exigences de demain.

La pièce centrale est le système breveté de foyer en auge, dans lequel la chambre de combustion est conçue comme une auge - sans grille et sans cendrier. Les bûches brûlent de manière particulièrement propre et efficace, grâce à un guidage précis de l'air. L'air principal et l'air secondaire sont canalisés de manière ciblée et peuvent être contrôlés de manière pratique à l'aide d'un seul élément de commande. Le foyer en auge est à la base de la ligne BRUNNER *green*: une nouvelle génération de cheminées fermées à bois, synonyme de chauffage durable et respectueux du climat, en phase avec la révolution énergétique.

Combiné aux commandes de poêle EAS ou EOS et à un catalyseur qui peut être installé ultérieurement à tout moment, le niveau suivant peut être atteint *green*⁺ (page 73).

Des conditions idéales pour être préparés pour l'avenir.

LE MEILLEUR CHOSE
QUI PUISSE ARRIVER À
UNE CHEMINÉE!

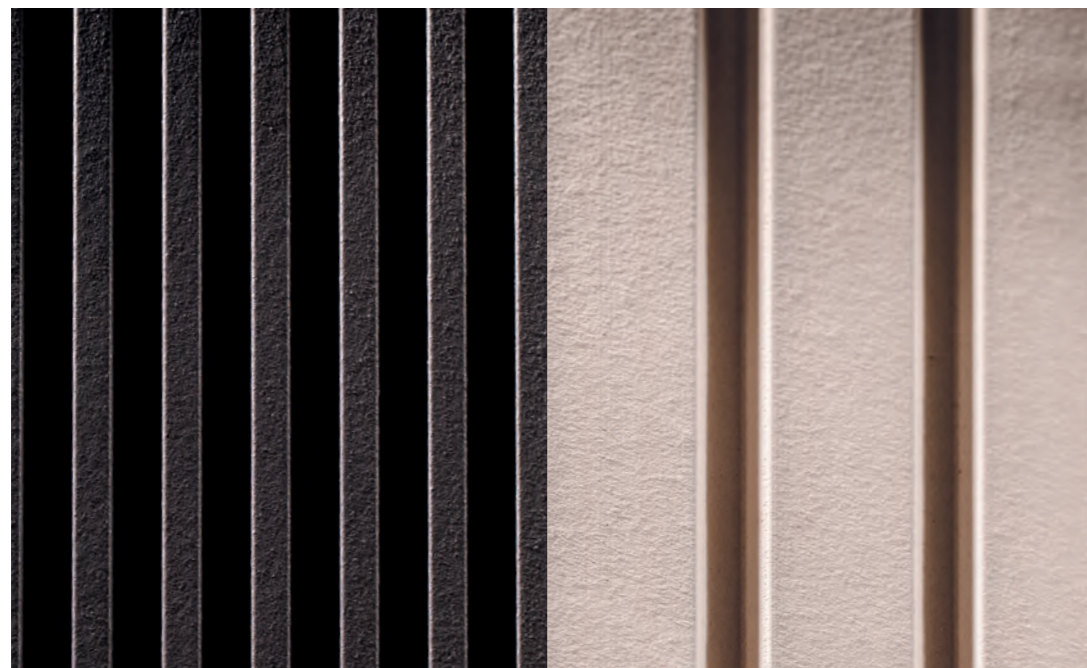

DESIGN PERSONNALISÉ

Qu'il s'agisse de chamotte ou de fonte foncée, le revêtement du foyer peut être choisi individuellement. De nombreux modèles offrent également le choix entre une porte battante ou relevable, ce qui permet d'adapter parfaitement la cheminée aux préférences personnelles et aux conditions spatiales.

VUE CLAIRE SUR LE FEU

Les poignées discrètes et le cadre simple s'intègrent harmonieusement dans n'importe quel environnement. Les poignées discrètes et le cadre simple s'intègrent harmonieusement dans n'importe quel environnement. La conception étanche à l'air et l'acheminement optimisé de l'air de combustion avec rinçage du vitre permettent de garder le vitre transparente propre. Le choix d'une vitrocéramique transparente ou d'un revêtement réfléchissant la chaleur réduit la surface de rayonnement et permet de voir clairement le feu.

FONCTIONNEMENT SIMPLE

Le mécanisme de la porte "levage facile", souple et bien ajusté, permet une manipulation sans effort et garantit une étanchéité optimale. Grâce au système pratique de nettoyage "clic-clac", le vitre transparente est facile à nettoyer. Le commande électronique de la combustion ou du poêle offre un confort d'utilisation maximal.

| LES CARACTÉRISTIQUES



VARIANTES DE PORTES ET DE CADRES

LES POSSIBILITÉS

Les cheminées BRUNNER sont disponibles avec deux variantes de portes : porte relevable ou porte battante. Les deux systèmes séduisent par leur technologie sophistiquée, leur fabrication de haute qualité et leur fonctionnalité durable - en fonction de vos préférences personnelles.

Avec la porte relevable, le vitre est poussé vers le haut et disparaît élégamment dans le caisson. Le mécanisme de levage facile spécialement développé assure une ouverture particulièrement douce, stable et silencieuse. La porte peut être facilement rabattue vers l'avant pour le nettoyage grâce au mécanisme de clic-clac.

Si vous aimez le classique, optez pour la porte battante. La porte peut s'ouvrir latéralement. Le nettoyage est également particulièrement aisé grâce à la large ouverture du vitre.

Qu'il s'agisse d'une porte relevable ou d'une porte battante, BRUNNER propose deux solutions de cadre pour le raccordement à l'habillage : le cadre galbé, qui repose visiblement sur la surface et forme un cadre clair autour du feu, ou le cadre rapporté, qui est discrètement encastré dans l'habillage et donne l'impression que la porte n'a presque pas de cadre.



Le couvercle peint en noir et les cadres galbés et de fixation, indiqués en rouge dans l'exemple, sont vissés directement sur l'insert pour les cheminées à porte relevable. Toutes les versions avec porte battante sont dotées d'un bord rapporté fixe sur le pourtour, auquel le cadre galbé est fixé. Le cadre galbé a un bord biseauté à 90° et une largeur périphérique de 12 mm.

Les cadres de montage sont disponibles avec une épaisseur de matériau de 5 mm et une profondeur d'installation de 60 mm. Les cheminées d'angle avec porte relevable sont conçues exclusivement avec des cadres complémentaires. Les cheminées Panorama sont disponibles avec des cadres spéciaux pour les tables à feu.



Cadre de montage de 60 mm pour porte relevable BKH plat:
La poignée de commande de toutes les portes relevables est une poignée enfichable avec une spirale fine en acier inoxydable.

I SYSTÈMES DES CHEMINÉES

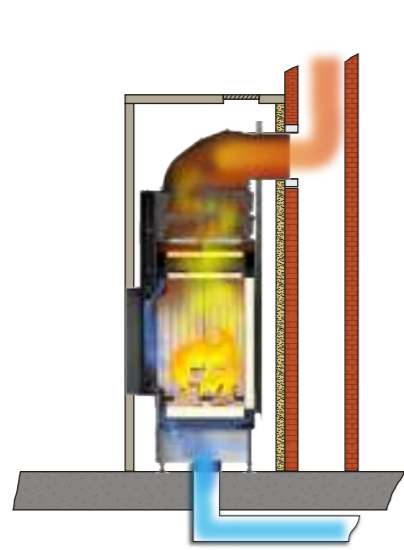

CHEMINÉE À AIR CHAUD

avec anneaux en fonte superposée

Les gaz chauds circulent à travers des éléments annulaires métalliques. Leur structure nervurée et les déflecteurs intégrés offrent une grande surface d'échange.

Cette solution est idéale lorsqu'un débit d'air chaud élevé est requis dans un espace restreint.

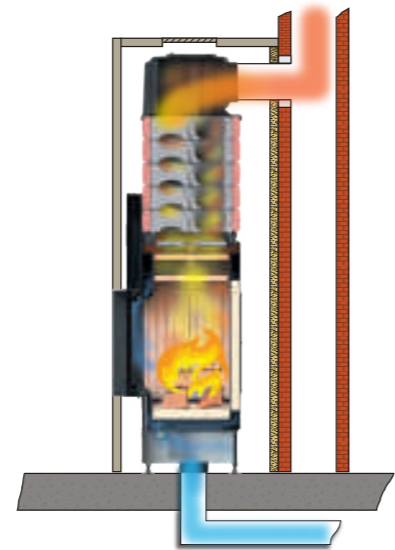

CHEMINÉE À ACCUMULATION

avec anneaux d'accumulation superposée

Les gaz chauds circulent à travers des éléments d'accumulation en céramique.

La version en spirale des anneaux possède trois voies de gaz chauds. Cette solution est idéale si l'on souhaite une cheminée d'accumulation avec un effet de poêle d'accumulation sur une surface au sol très réduite.

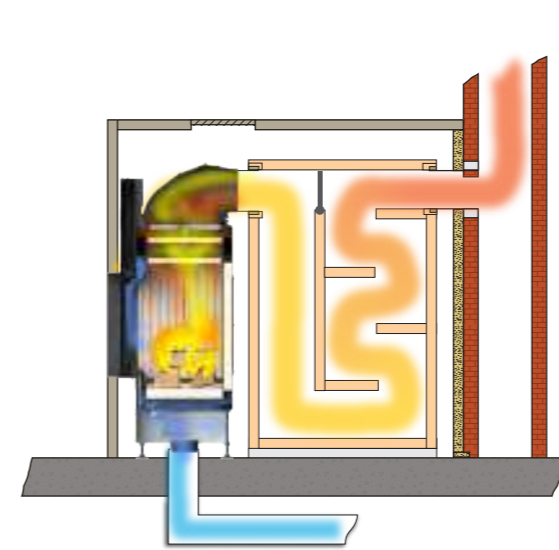

CHEMINÉE À ACCUMULATION

avec la masse d'accumulation adjacente

Les gaz chauds s'écoulent à haute température à travers une hotte compacte en fonte dans une masse d'accumulation adjacente. Conditions idéales pour un effet de poêle d'accumulation durable.

Cette solution est idéale si une grande cheminée doit faire office de poêle radiant.



CHEMINÉE À CONDUITE D'EAU

avec module de chaudière installé

Les gaz chauds passent par un échangeur de chaleur à eau installé (pour plus d'informations, voir page 96/97).

Cette solution est idéale si, en plus de l'effet de cheminée fermée, le chauffage central doit être soutenu.



AIDE AU CHAUFFAGE DE L'EAU

POUR LES INSERTS DE CHEMINÉE

Les inserts de cheminée à conduite d'eau sont disponibles avec différents formats des vitres et de foyers. Le vitre transparente crée une ambiance cheminée et chauffe la pièce pendant la combustion.

La conception du corps de la chaudière avec l'échangeur de chaleur à eau ou le module de la chaudière détermine la proportion d'eau de chauffage pour le chauffage central d'appoint. Une puissance élevée de la chaudière permet d'éviter un "effet sauna" dans la pièce d'installation en cas de chauffage fréquent.



Cheminée d'angle au chaudière 45/67/44
Oliver Hepp

Les corps de chaudières avec échangeurs de chaleur à eau intégrés ont la proportion de chaudières la plus élevée. Il n'est pas possible d'en faire plus avec des vitres de grand format ! La pièce d'installation est chauffée directement par la chaleur rayonnant du foyer à travers le vitre transparente.

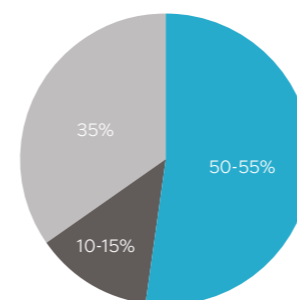

- Teneur en eau de chauffage
- Proportion de vitre transparente
- Insert de cheminée



Cheminée d'angle au chaudière 45/67/44

RÉPARTITION DE LA QUANTITÉ DE CHALEUR UTILISABLE



Au lieu d'une hotte pour l'air chaud, il y a un module de chaudière sur la cheminée. Le module de la chaudière, avec ses tubes d'échange à parois lisses et disposés verticalement, est extrêmement optimisé en termes de débit. Cette version standard peut être montée sur presque tous les cheminées Plat, Tunnel et Angle.

- Teneur en eau de chauffage
- Proportion de vitre transparente
- Insert de cheminée

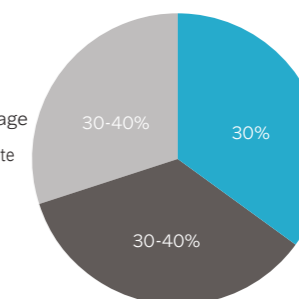

RÉPARTITION DE LA QUANTITÉ DE CHALEUR UTILISABLE

BKH Plat 42-66 avec module chaudière



STRUCTURE DE LA CHAMBRE DE COMBUSTION D'UN POÊLE D'ACCUMULATION

POÊLE D'ACCUMULATION

CHALEUR ACCUMULÉE PENDANT PLUSIEURS HEURES

Les poêles en faïence utilisent la grande capacité d'accumulation de chaleur de la fonte pour diffuser une chaleur rayonnante agréable pendant une longue période. Grâce aux éléments d'accumulation en céramique ou en fonte, le poêle d'accumulation restitue la chaleur sur une longue période sous la forme d'une agréable chaleur rayonnante. Outre les radiateurs à accumulation classiques, il existe également des chaudières à conduite d'eau qui peuvent apporter un soutien supplémentaire aux systèmes de chauffage central.

Durable et efficace: Une fois chauffé, le poêle d'accumulation émet de la chaleur pendant plusieurs heures.

Parfait pour : Bâtiments résidentiels où une chaleur uniforme et durable est souhaitée - éventuellement avec le soutien de systèmes de chauffage à conduite d'eau.

CARACTÉRISTIQUE	POÊLE D'ACCUMULATION
TYPE DE CHALEUR	Chaleur rayonnante et accumulation de la chaleur
MATÉRIAU	Fonte
MASSE D'ACCUMULATION	Haute
DURÉE DE CHAUFFAGE	Moyenne
DURÉE DE LA CHALEUR	Longue
EFFICACITÉ	Très haute
ATMOSPHÈRE ET VUE SUR LE FEU	Moyenne à faible (selon la méthode de construction)
CARACTÉRISTIQUE SPÉCIALE	Une chaleur efficace pendant des heures
CONVIENT POUR	Chauffage ordinaire, chaleur radiante agréable

FONTE MASSIVE

POUR LE POÊLE D'ACCUMULATION

Bien entendu, il est plus compliqué de fabriquer un insert de poêle d'accumulation en fonte, le matériau le plus durable de la technologie du chauffage. Une conception de cheminée pratiquement exempte de tensions et de déformations, qui non seulement résiste à des charges thermiques élevées, mais garantit également une fiabilité opérationnelle pendant des décennies. La fonte ne souffre pas des problèmes d'écaillage, comme c'est le cas pour la simple tôle d'acier, qui limitent sa durée de vie.



FABRIQUÉ EN ALLEMAGNE.





BRUNNER poêle d'accumulation plat
HKD 8
avec cadre galbé en fonte
Céramique: Sommerhuber

LES VARIANTES DE CADRE

POUR UN RACCORDEMENT PARFAIT AU
MANTEAU DU POÊLE

Selon le modèle, BRUNNER propose trois solutions de cadres de poêle d'accumulation pour relier les raccordements au revêtement: le cadre galbé en fonte ou en acier, qui repose visiblement sur la surface et forme un cadre clair autour du feu, ou le cadre de montage, qui est discrètement encastré dans le revêtement et donne l'impression que la porte n'a presque pas de cadre. Pour l'acier, vous avez le choix entre l'acier inoxydable et l'acier peint en noir.

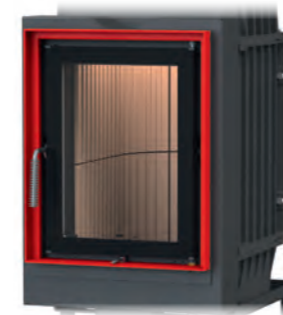

CADRE DE MONTAGE
ACIER

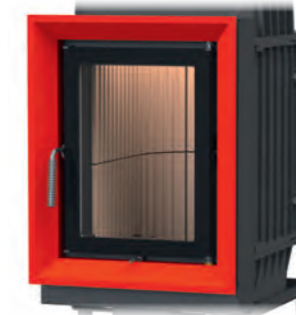

CADRE GALBÉ
ACIER

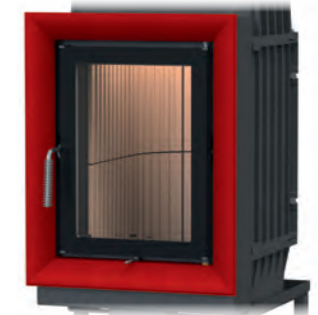

CADRE GALBÉ
FONTE

CADRE	HKD 2.2 HKD 2.2 K HKD 2.2 XL	HKD 2.6	HKD 4.1 HKD 5.1	HKD 6.1	HKD 7 HKD 11 HKD 13
CADRE DE MONTAGE ACIER	noir/ Acier inoxydable	-	noir/ Acier inoxydable	-	noir
CADRE GALBÉ ACIER	noir/ Acier inoxydable	noir/ Acier inoxydable	noir/ Acier inoxydable	noir/ Acier inoxydable	noir
CADRE GALBÉ FONTE	-	noir	noir	noir	-

I DE L'ANCIEN AU NOUVEAU



BRUNNER WF_R 33
www.dasheinz.com

LES DISPOSITIFS D'ÉCHANGE

Les inserts à bois de haute qualité de la série WF/WF_R constituent la solution idéale pour moderniser rapidement et facilement votre poêle d'accumulation.

Que vous souhaitiez un vitre transparente qui vous permette de voir les flammes chaleureuses ou que vous préféreriez un insert traditionnel sans vitre transparente, la série WF/WF_R propose le modèle qui convient à tous les goûts et à toutes les exigences. Grâce à la précision du montage et à la haute qualité des inserts BRUNNER, le remplacement de l'ancien insert de poêle d'accumulation est simple et rapide.

LE TEMPS DE L'AVENIR:
CHANGER L'INSERT DE POÊLE
D'ACCUMULATION MAINTENANT!



Plus d'informations

PANNEAUX AVANT

NOS VARIANTES



SÉRIE WF / WF _R	WF 25	WF _R 33	WF 50	WF _R 50
----------------------------	-------	--------------------	-------	--------------------



Panneau avant 790 x 420 mm	Panneau avant 830 x 480 mm	Panneau avant 830 x 520 mm	Panneau avant 895 x 480 mm	Panneau avant 1060 x 480 mm ¹⁾	Longueur du bûche
-------------------------------	-------------------------------	-------------------------------	-------------------------------	--	----------------------

WF 25 / WF _R 25	Fonte	Fonte	Fonte ²⁾	Fonte	Fonte	25 cm
WF 33 / WF _R 33	Fonte	Fonte	Fonte ²⁾	Fonte	Fonte	33 cm
WF 50 / WF _R 50	Fonte	Fonte	Fonte ²⁾	Fonte	Fonte	50 cm

¹⁾ avec ouverture de la grille d'aération 220 x 395 mm
²⁾ Extension de la façade latérale en acier



Version avec porte sans vitre transparente avec plaque de protection thermique intégrée.
 Pour les situations d'installation avec des composants combustibles dans la zone
 de l'appareil de chauffage.
 ouverture du foyer < 80 cm



SÉRIE HKD :	HKD 6.1	HKD 4.1	HKD 2.2
-------------	---------	---------	---------



Panneau avant 790 x 420 mm	Panneau avant 830 x 480 mm	Panneau avant 830 x 480 mm	Longueur du bûche
-------------------------------	-------------------------------	-------------------------------	----------------------

HKD 6.1	Fonte / acier	Fonte / acier	-	33 cm
HKD 2.2 k	-	-	Fonte / acier	25 cm
HKD 2.2	-	-	Fonte / acier	33 cm
HKD 2.2 XL	-	-	Fonte / acier	50 cm
HKD 5.1	-	Fonte / acier	-	33 cm
HKD 4.1	-	Fonte / acier	-	50 cm

I SYSTÈMES DE POÊLES

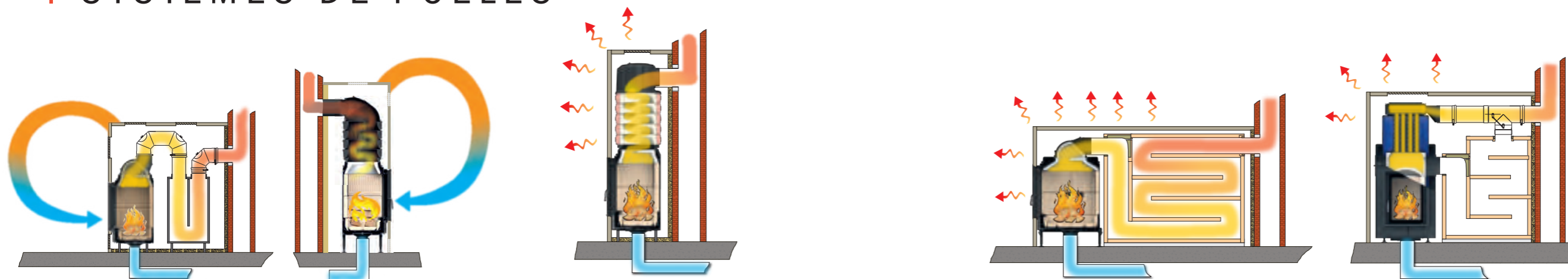

POÊLE À AIR CHAUD

«Chauffage à réponse rapide»

L'air chaud peut être utilisé pour chauffer rapidement la salle d'installation. Ce concept est utilisé lorsqu'une puissance de chauffage élevée est nécessaire (< 4 kW), par exemple dans les bâtiments anciens ou les grandes pièces.

Dans les poêles à air chaud, l'air ambiant circule le long de l'élément chauffant et de la surface chauffante métallique, se réchauffe très rapidement et est acheminé dans l'espace de vie par des grilles ou des conduits d'air chaud. Les pics de puissance pendant la combustion sont donc élevés, car la "masse d'accumulation" n'est installée que dans le manteau du poêle d'accumulation. Une fois que le feu a brûlé, la puissance calorifique diminue sensiblement.

Le poêle à air chaud se refroidit.

Cette solution est idéale lorsqu'une chaleur agréable est requise rapidement, mais qu'aucun effet de chauffage à long terme n'est nécessaire.



POÊLE À ACCUMULATION

«Poêle à réaction lente»

La forme la plus agréable d'émission de chaleur est le rayonnement du poêle d'accumulation. Le concept de chaleur radiante est principalement utilisé lorsqu'une chaleur faible, durable et uniforme est nécessaire. Dans le poêle à accumulation, la chaleur est stockée dans la surface de réchauffage en céramique de 300 à 600 kg et libérée lentement par la surface du poêle. Cela permet d'éviter les pics de puissance et les fluctuations excessives de la température ambiante.

En fonction de la masse d'accumulation utilisée, le poêle d'accumulation peut mettre plus de temps à chauffer. À la fin du processus de combustion, la masse d'accumulation chaude fournit la chaleur ambiante nécessaire.

Cette solution offre une chaleur rayonnante agréable et séduit par ses longues durées d'accumulation pour un confort de chauffage durable.



masse d'accumulation artisanale

Le dispositif d'accumulation de masse artisanal représente la forme la plus originale. Les canaux de gaz de chauffage rectangulaires sont fabriqués à partir de plaques de chamotte coupées sur mesure pour former le système d'évacuation des fumées en céramique. Celui-ci extrait la chaleur des gaz chauds, l'accumule et la restitue par l'intermédiaire de la surface du poêle d'accumulation.

Cette solution offre une chaleur rayonnante agréable et séduit par ses longues durées d'accumulation pour un confort de chauffage durable.

Brunner propose également une solution avec des systèmes d'accumulation modulaires (voir p. 117).



POÊLE À CONDUITE D'EAU

Une toute autre forme d'accumulation de la chaleur est offerte lorsque l'insert de chauffage est combiné à une chaudière. Il s'agit soit d'un échangeur de chaleur à eau installé sur le dessus, soit d'une enveloppe de chaudière, soit des deux intégrés dans un corps de chaudière. Avec tous les poêles à eau, la pièce d'installation est principalement chauffée par la chaleur résiduelle directe. La chaleur excédentaire générée par la combustion est utilisée pour chauffer l'eau, qui est acheminée vers un réservoir tampon et distribuée selon les besoins via le système de chauffage central.

Cette solution permet de produire de l'eau chaude, de soutenir le système de chauffage central et de fournir une chaleur durable dans toute la maison.



SOUTIEN À L'EAU CHAUDE

POUR LES POÊLES EN FAÏENCE

Les poêles à conduite d'eau combinent une chaleur rayonnante agréable avec une solution de chauffage intelligente pour l'ensemble du bâtiment. Tandis que le poêle remplit la pièce d'une chaleur agréable, l'échangeur de chaleur à eau intégré soutient le système de chauffage central.

Le poêle à conduite d'eau est parfaitement adapté au concept de chauffage de la maison. En fonction des besoins, l'accent peut être mis sur la performance de la chaudière ou sur la chaleur rayonnante. Cela signifie qu'il existe des solutions pour chaque maison et chaque situation de chauffage : des grandes puissances de chaudière pour soutenir l'ensemble du système de chauffage aux variantes compactes qui chauffent principalement l'espace de vie à une température confortable.



GRANDE PUISSANCE DE LA CHAUDIÈRE

avec une part variable de la chaudière, si le poêle d'accumulation est principalement destiné à soutenir le concept de chauffage de l'immeuble

Poêle chaudière +
masse d'accumulation commutable



PUISSANCE MOYENNE DE LA CHAUDIÈRE

avec une part de chaudière fixe ou variable, pour systèmes de chauffage compacts

Chaudière compacte +
faible masse d'accumulation



PETITE PUISSANCE DE LA CHAUDIÈRE

lorsque la pièce d'installation doit être chauffée principalement via la chaleur rayonnante

Chaudière compacte +
grande masse d'accumulation

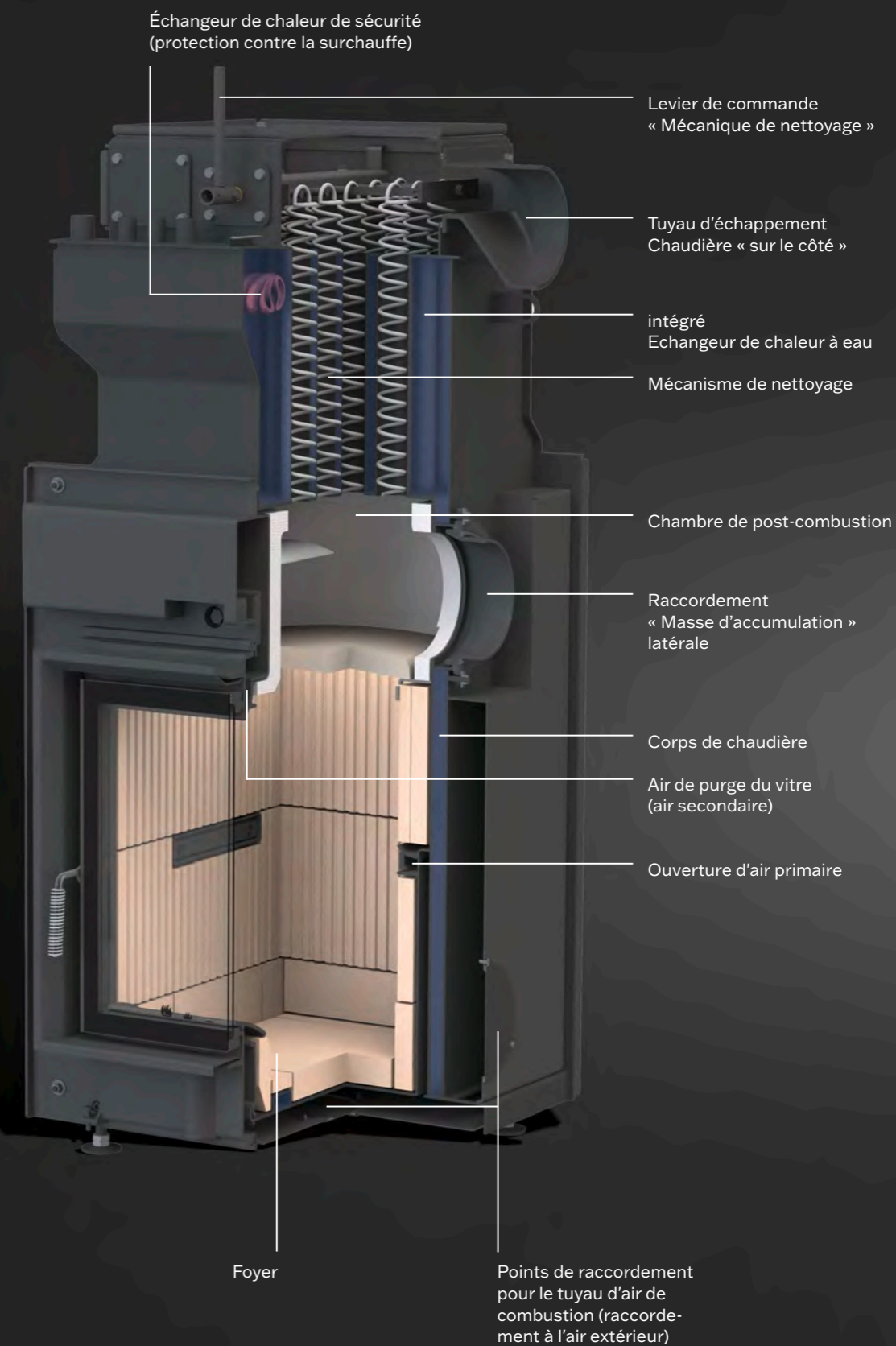

MODÈLE DE COUPE D'UNE POÊLE CHAUDIÈRE (SK)

LA POÊLE CHAUDIÈRE

PERFORMANCE DE LA CHAUDIÈRE AVEC EFFET DE POÊLE D'ACCUMULATION

Un clapet de commutation situé devant le foyer (clapet Moritz) permet aux gaz chauds provenant du foyer de passer soit par l'échangeur de chaleur à eau, soit par une masse d'accumulation en céramique. Cette « astuce » peut être utilisée pour déterminer la division ou la distribution.

Si seul du chauffage de l'eau et un système de chauffage compact sont nécessaires, des « Poêles chaudières » avec mécanismes de nettoyage sont connectées directement au foyer. La chaleur est émise directement dans la pièce via le vitre transparente. La chaleur accumulée est libérée par le manteau du poêle sous forme de chaleur rayonnante agréable une fois que le poêle a brûlé.

VARIABLE

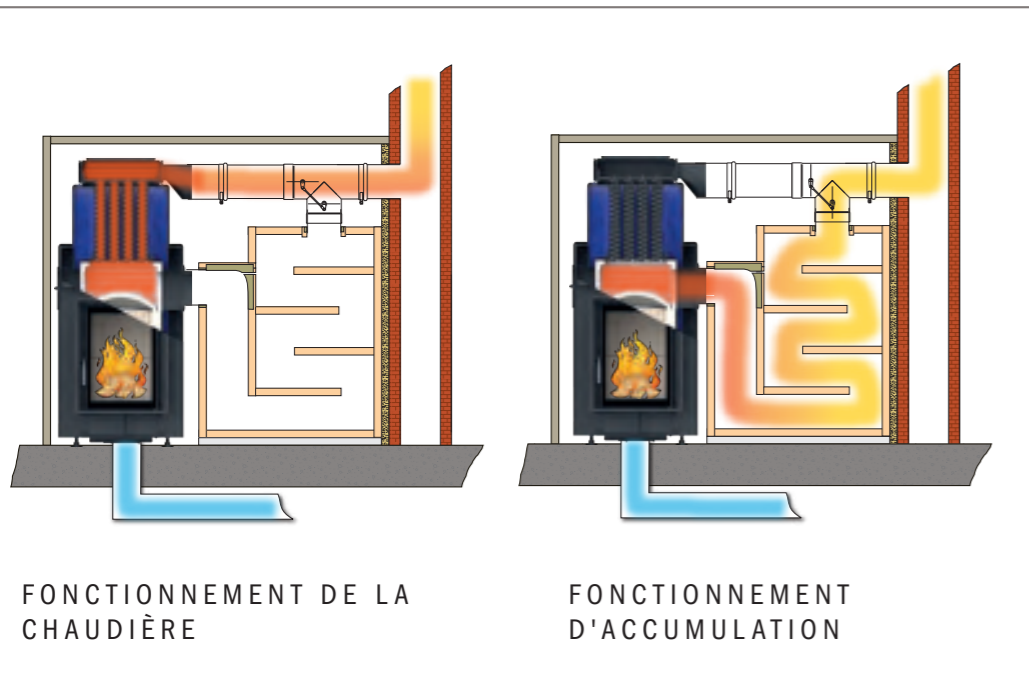

GAIN DE PLACE

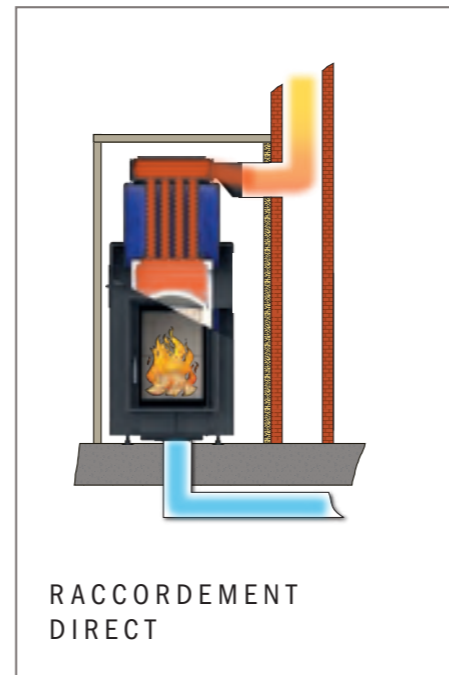

LA CHAUDIÈRE COMPACTE

POÊLE D'ACCUMULATION AVEC CHAUDIÈRE

Élément chauffant, corps de chaudière et masse d'accumulation en céramique sur une surface très réduite.

Nous avons délibérément évité les clapets de gaz chauds extérieur et les grands systèmes d'interrupteurs.

Les surfaces de l'échangeur, comme dans le principe de la «Poêle chaudière». Les chaudières compactes permettent de concevoir des poêles peu encombrants.

Idéal lorsqu'une ancienne chaudière doit être remplacée.

AVEC MASSE D'ACCUMULATION ET PUISSANCE MOYENNE DE LA CHAUDIÈRE

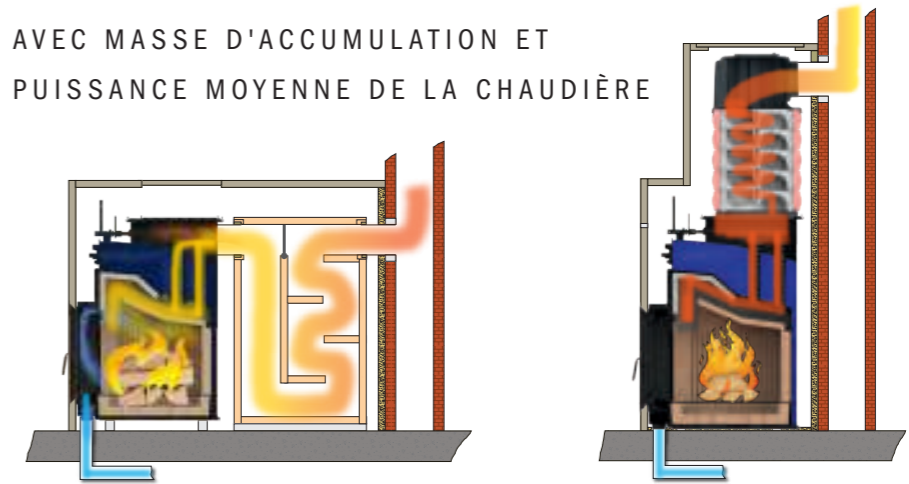

AVEC UNE GRANDE MASSE D'ACCUMULATION ET UNE FAIBLE PUISSANCE DE CHAUDIÈRE

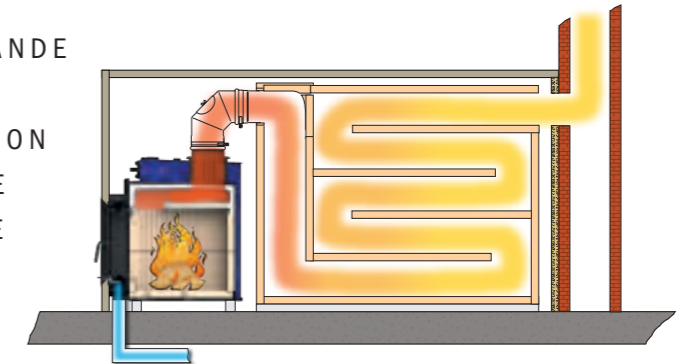

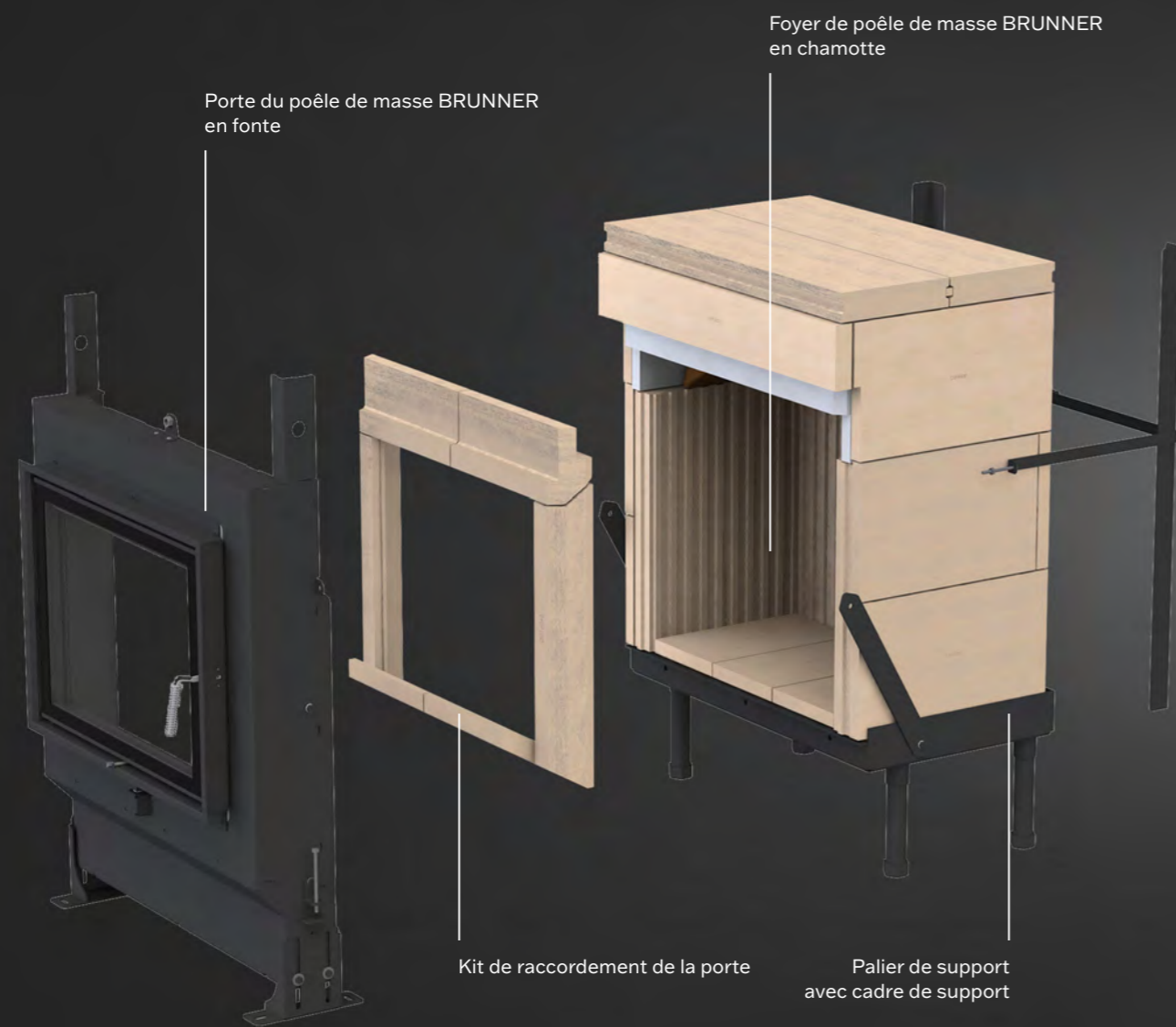

STRUCTURE SYSTÉMATIQUE D'UN POÊLE DE MASSE

POÊLES DE MASSE

POUR UNE ACCUMULATION MAXIMALE DE LA CHALEUR

Un véritable merveille d'accumulation: Le poêle de masse est entièrement fabriqué en chamotte de haute qualité, un excellent matériau d'accumulation. Cela lui permet de dégager de la chaleur lentement mais uniformément pendant de nombreuses heures sous la forme d'une chaleur rayonnante agréable - idéale pour un climat intérieur confortable.

Il est important de chauffer régulièrement pour que le poêle de masse puisse déployer tous ses effets. Comme les matériaux d'accumulation solides ont besoin d'un certain temps pour se réchauffer, il ne faut pas laisser le poêle refroidir complètement.

Le poêle de masse est particulièrement efficace lorsqu'il est utilisé pour le chauffage autonome: Un seul chargement de bois suffit à produire une chaleur agréable pendant des heures. Il s'agit donc de la solution idéale pour les maisons passives et les concepts d'habitat durable.

CARACTÉRISTIQUE	POÊLE DE MASSE
TYPE DE CHALEUR	Chaleur rayonnante lente et homogène
MATÉRIAU	Chamotte
MASSE D'ACCUMULATION	Très haute
DURÉE DE CHAUFFAGE	Lente
DURÉE DE LA CHALEUR	Très longue
EFFICACITÉ	Efficacité maximale
ATMOSPHÈRE ET VUE SUR LE FEU	Haute à moyenne (en fonction de la méthode de construction)
CARACTÉRISTIQUE SPÉCIALE	Doit être chauffé régulièrement en raison de son long temps de chauffe.
CONVIENT POUR	Chauffage avec bois durable et autonome

BLOCS D'ACCUMULATION MODULAIRES

COMPOSANTS MOULÉS POUR SYSTÈMES D'ACCUMULATION

Le raccordement des modules d'accumulation est réalisé dans les foyers de poêles de masse BRUNNER à l'aide de blocs de raccordement de tirage. La conception du matériau est conçue pour supporter des charges thermiques élevées.



Porte du poêle de masse BRUNNER
51/52/52 avec foyer de poêle de masse 35x35 et masse d'accumulation adjacente de BRUNNER
Blocs d'accumulation des modules

SYSTÈMES D'ACCUMULATION MODULAIRES

Les blocs d'accumulation modulaires en céramique peuvent être utilisés pour les poêles de masse ainsi que pour les poêles en faïence ou les cheminées. En principe, ils peuvent être utilisés partout où l'accumulation de la chaleur est nécessaire. Les avantages des éléments d'accumulation préfabriqués sont évidents : L'ajustement précis des pièces moulées permet une construction rapide, tandis que leur conception à parois lisses et leur section transversale ronde constante minimisent la résistance à l'écoulement. La densité apparente nettement plus élevée que celle des briques en chamotte conventionnelles combine une absorption et une conductivité thermiques inégalées dans un encombrement très réduit.

AÉRODYNAMIQUE ET MASSIF

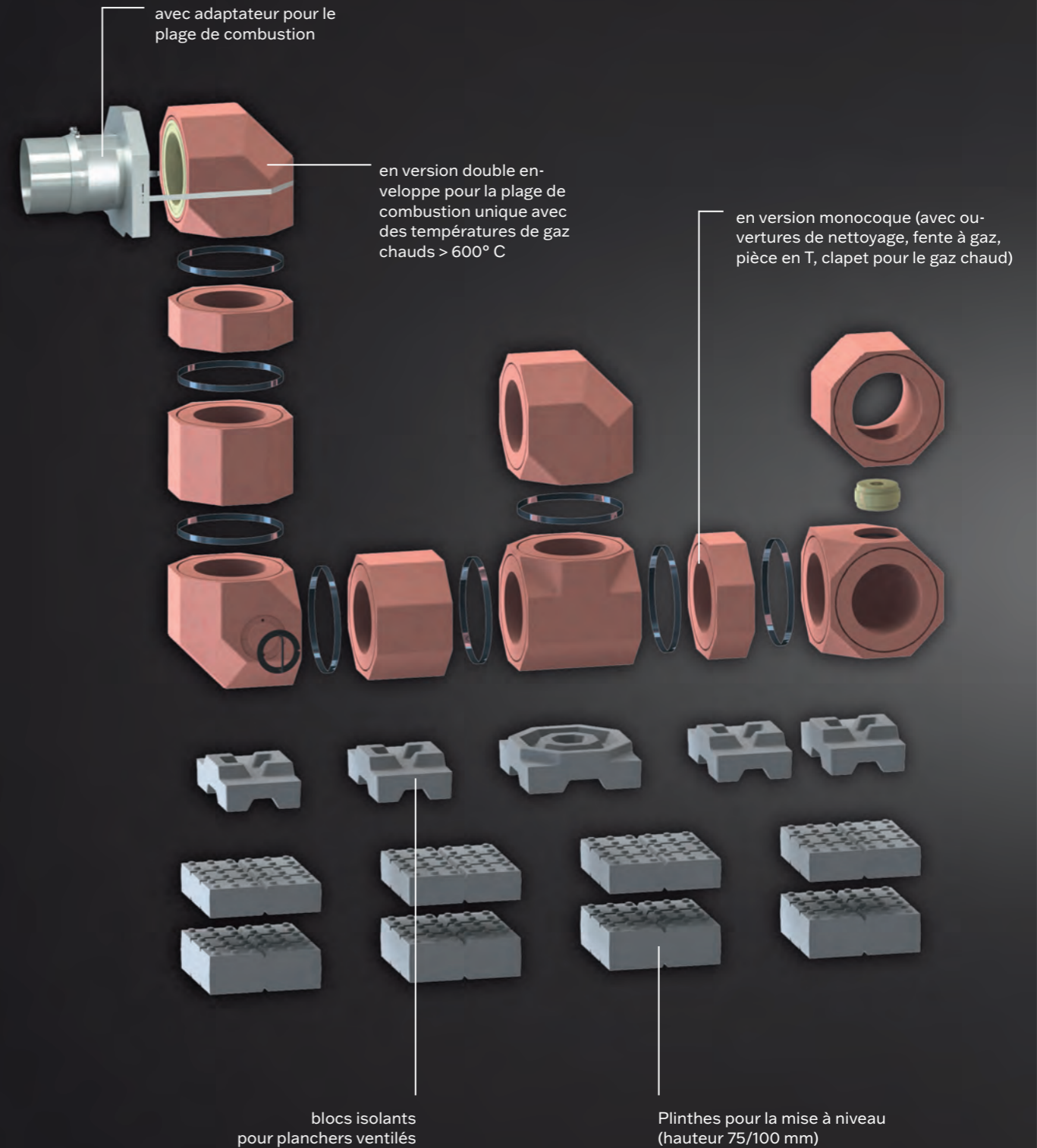

SYSTÈME MODULAIRE D'ACCUMULATION DE CHALEUR

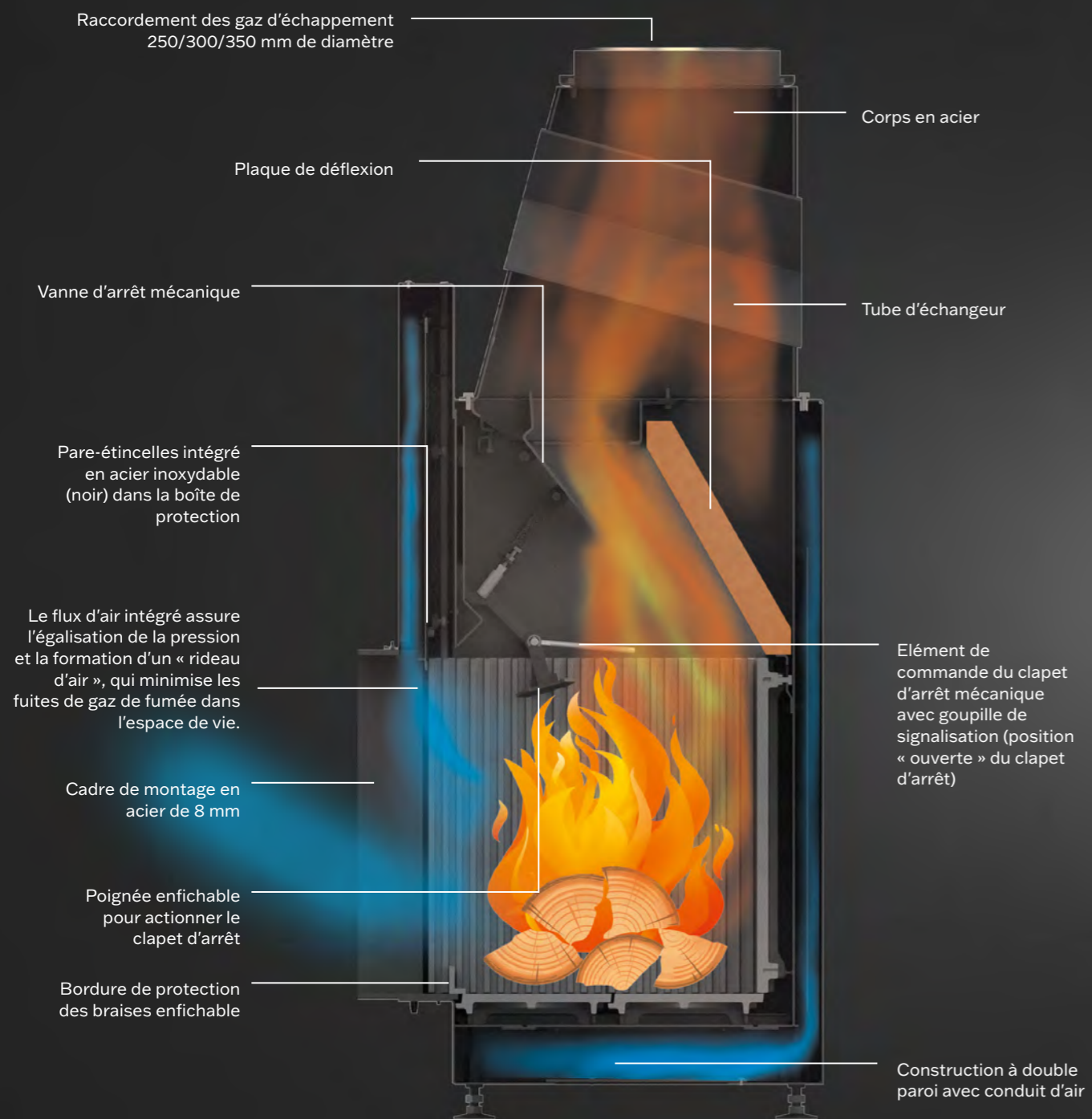

STRUCTURE DE LA CHAMBRE DE COMBUSTION D'UNE CHEMINÉE OUVERTE

CHEMINÉES OUVERTES

EXPÉRIENCE MAXIMALE DU FEU,
 PUISSANCE CALORIFIQUE MINIMALE

Pour tous ceux qui veulent découvrir le feu dans toute son originalité : La cheminée ouverte en acier apporte une véritable sensation de confort dans votre maison - sans vitre, directe et non filtrée. La chaleur est immédiatement perceptible et le crépitement du bois crée une atmosphère incomparable.

Ici, c'est le feu, avec tous ses sens, qui est à l'honneur. Vous pouvez sentir l'odeur du bois, entendre le crépitement des flammes et sentir la chaleur rayonnante directe - une expérience qui va bien au-delà de la simple chaleur.

Cependant, cette cheminée est avant tout destinée à créer une ambiance. Sans masse d'accumulation et avec un faible rendement, il ne fournit de la chaleur que pendant la durée de combustion du bois. Si vous recherchez le plaisir du feu à l'état pur et souhaitez vivre le spectacle des flammes sans restriction, vous trouverez ici la solution idéale. Nous vous recommandons de consulter votre ramoneur au préalable.

Idéal pour les feux occasionnels et une ambiance avec un véritable plaisir du feu !

CARACTÉRISTIQUE	CHEMINÉE OUVERTE
TYPE DE CHALEUR	Feu ouvert, peu de chaleur dégagée
MATÉRIAU	Acier
MASSE D'ACCUMULATION	Faible
DURÉE DE CHAUFFAGE	Chaleur immédiate, mais refroidissement rapide
DURÉE DE LA CHALEUR	Tant que le feu brûle
EFFICACITÉ	Très faible
ATMOSPHÈRE ET VUE SUR LE FEU	Expérience maximale du feu
CARACTÉRISTIQUE SPÉCIALE	Décoration, peu de chaleur dégagée
CONVIENT POUR	Feu et atmosphère occasionnels

LES POSSIBILITÉS DU FOYER

Le foyer peut être agrandi de manière efficace en tant qu'option supplémentaire en retirant les plaques de protection du foyer en fonte.

BRUNNER propose également ses propres cadres de montage en profilés d'acier de 8 mm de haute qualité. La construction est complétée par des détails petits mais importants tels qu'une broche de signal qui indique l'état ouvert ou fermé de la vanne papillon.

Les cadres de montage peuvent être étendus en tant que système si nécessaire.

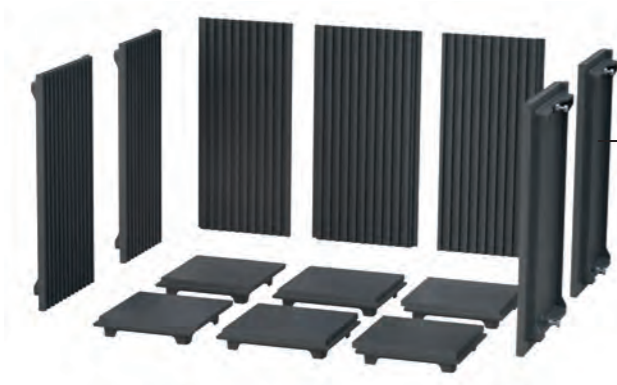

Foyer modulaire revêtu en fonte.
Les panneaux de sol et les panneaux de protection coupe-feu ont une dimension de trame de 220 mm.













La suite du foyer.
L'extension du cadre de montage est soit en ligne (modèles plats), soit inclinée de 90° (modèles panoramiques).



BRUNNER Urfeuer Panorama 50/44/66/44 avec prolongement de la chambre de combustion
Feuerloft Luxembourg

DONNÉES
TECHNIQUES
DÉTAILS POUR L'ARTISAN









PANORAMA

MODÈLE	QUANTITÉ DE REMPLISSAGE (kg)	LONGUEUR DU BÛCHE (cm)	FORMAT DE LA PORTE (cm)	TENEUR EN EAU (%)	DÉTAILS
 Cheminée BKH Panorama 45-45-45-45	1,5-3	25-33	45x45x45 porte relevable	-	
 Cheminée BKH Panorama 45-65-45-65	1,5-4	33-50	45x45x65 porte relevable	-	
 Cheminée BKH Panorama 45-80-45-80	2,5-5	33-50	45x45x80 porte relevable	-	
 Cheminée BKH Panorama 45-35-60-35	2,5-5	33-50	45x60x35 porte relevable	-	
 Cheminée BKH Panorama 45-35-90-35	2,5-5	33-50	45x90x35 porte relevable	-	
 Cheminée BKH Panorama 45-35-120-35	3-5	33-50	45x120x35 porte relevable	-	























ANGLE

MODÈLE	QUANTITÉ DE REMPLISSAGE (kg)	LONGUEUR DU BÛCHE (cm)	FORMAT DE LA PORTE (cm)	TENEUR EN EAU (%)	DÉTAILS
 Cheminée BKH d'angle 42-42-42	1,5-3	25-33	42x42x42 porte battante	avec module chaudière 30%	
 Cheminée BKH d'angle 42-66-42	2-4	25-33	42 x 66 x 42 porte relevable/battante	avec module chaudière 30%	
 Cheminée BKH d'angle 42-98-42	2,5-5	33-50	45x98x42 porte relevable	avec module chaudière 30%	
 Cheminée BKH d'angle 50-82-42	2,5-5	33-50	50 x 82 x 42 porte relevable	avec module chaudière 30%	
 Cheminée d'angle 42/57/30	2-3	25-33	42 x 56 x 29 porte battante	55	
 Cheminée d'angle Architecture 45/67/44	2-3,5	33-50	42 x 66 x 42 porte relevable	55	
 Poêle d'accumulation d'angle HKD 11	4-8	33-50	35x65x35 porte battante	-	
 Poêle d'accumulation d'angle HKD 12	3-5	33-50	43x43x43 porte battante	avec module chaudière 30%	
 GOT 45/67/44 avec GOF 50x35	8	25-33	45x67x44 Porte relevable/battante	-	
 GOT 51/52/52 avec GOF 35x35	7-8	25-33	51x52x52 porte battante	-	























MODÈLE	QUANTITÉ DE REMPLISSAGE (kg)	LONGUEUR DU BÛCHE (cm)	FORMAT DE LA PORTE (cm)	TENEUR EN EAU (%)	DÉTAILS
 Cheminée BKH Tunnel 42-50	2-4	25-33	42x50 Porte relevable/ battante	avec module chaudière 30%	
 Cheminée BKH Tunnel 42-66	2-4	25-33	42 x 66 Porte relevable/ battante	avec module chaudière 30%	
 Cheminée BKH Tunnel 42-98	2,5-5	33-50	42 x 98 porte relevable	avec module chaudière 30%	
 Cheminée BKH Tunnel 50-82	2,5-5	33-50	50 x 82 porte relevable	avec module chaudière 30%	
 Cheminée BKH Tunnel 50-98	2,5-5	33-50	50 x 98 porte relevable	avec module chaudière 30%	
 Cheminée BKH Tunnel 50-162	4-8	33-100	50x162 porte relevable	-	
 Poêle d'accumulation Tunnel HKD 7	4-8	33-50	35x65 porte battante	-	
 Poêle d'accumulation Tunnel HKD 7 SK	3-8	33-50	35x65 porte battante	40-60	
 Poêle d'accumulation Tunnel HKD 8	4-8	33-50	39x68 porte battante	-	
 Poêle d'accumulation Tunnel HKD 13+	4-8	33-50	45x65 porte battante	-	
 Poêle d'accumulation Tunnel HKD 2.2	2,5-4	25-33	52x37 porte battante	avec module chaudière 30%	

MODÈLE	QUANTITÉ DE REMPLISSAGE (kg)	LONGUEUR DU BÛCHE (cm)	FORMAT DE LA PORTE (cm)	TENEUR EN EAU (%)	DÉTAILS
 Poêle d'accumulation Tunnel HKD 2.2 XL	3-8	33-50	52x37 porte battante	-	
 Poêle d'accumulation Tunnel HKD 2.2 SK	3-8	33	52x37 porte battante	30-70	
 Poêle d'accumulation Tunnel HKD 2.2 XL SK/h	3-8	33-50	52x37 porte battante	25-65	
 GOT 51/67 avec GOF Tunnel 66x36	8-9	33-50	51x67 porte battante	-	













MODÈLE	QUANTITÉ DE REMPLISSAGE (kg)	LONGUEUR DU BÛCHE (cm)	FORMAT DE LA PORTE (cm)	TENEUR EN EAU (%)	DÉTAILS
 Cheminée BKH Plat 42-42	1,5-3	25-33	42 x 42 porte battante	avec module chaudière 30%	
 Cheminée BKH Plat 42-50	2-4	25-33	42x50 Porte relevable/battante	avec module chaudière 30%	
 Cheminée BKH Plat 42-66	2-4	25-33	42 x 66 Porte relevable/battante	avec module chaudière 30%	
 Cheminée BKH Plat 42-98	2,5-5	33-50	42 x 98 porte relevable	avec module chaudière 30%	
 Cheminée BKH Plat 50-82	2,5-5	33-50	50 x 82 porte relevable	avec module chaudière 30%	
 Cheminée BKH Plat 50-98	2,5-5	25-33	50 x 98 porte relevable	avec module chaudière 30%	
 Cheminée BKH Plat 50-162	4-8	33-100	50 x 98 porte relevable	-	
 Cheminée Style Plat 53/88+	2,5-4	33-50	50 x 85 porte relevable	avec module chaudière 30%	
 Cheminée Style Plat 62/76+	2,5-4	33-50	59 x 66 porte relevable	avec module chaudière 30%	
 Cheminée Style Plat 75/90+	3,5-4,5	33-50	65x87 porte relevable	avec module chaudière 30%	
 Poêle d'accumulation Plat HKD 13+	4-8	33-50	45x65 porte battante	-	

MODÈLE	QUANTITÉ DE REMPLISSAGE (kg)	LONGUEUR DU BÛCHE (cm)	FORMAT DE LA PORTE (cm)	TENEUR EN EAU (%)	DÉTAILS
 Poêle d'accumulation Plat HKD 7	4-8	33-50	35x65 porte battante	-	
 Poêle d'accumulation Plat HKD 8	4-8	33-50	39x68 porte battante	-	
 Poêle d'accumulation Plat HKD 2.2	2,5-4	25-33	52x37 porte battante	avec module chaudière 30%	
 Poêle d'accumulation Plat HKD 2.2k	1,5-2,5	25-33	52x37 porte battante	-	
 Poêle d'accumulation Plat HKD 2.2 XL	3-8	33-50	52x37 porte battante	-	
 Poêle d'accumulation Plat HKD 4.1	3,5-7	33-50	44x33 porte battante	-	
 Poêle d'accumulation Plat HKD 2.6	2,5-4	25-33	38x27 porte battante	-	
 Poêle d'accumulation Plat HKD 2.6k	1,5-2,5	25-33	38x27 porte battante	-	
 Feu tournant	1,5-2,5	25-33	50 x 50 porte battante	-	
 Poêle d'accumulation Plat WF 25	2,5-3,5	25	36 x 30 porte battante	-	
 Poêle d'accumulation Plat WF _R 25	2-2,5	25	36 x 30 porte battante	-	















MODÈLE	QUANTITÉ DE REMPLISSAGE (kg)	LONGUEUR DU BÛCHE (cm)	FORMAT DE LA PORTE (cm)	TENEUR EN EAU (%)	DÉTAILS
 Poêle d'accumulation Plat WF 33	2,3-5	25-33	36 x 30 porte battante	-	
 Poêle d'accumulation Plat WF _R 33	3,5-5	25-33	36 x 30 porte battante	-	
 Poêle d'accumulation Plat WF 50	3,2-8	33-50	36 x 30 porte battante	-	
 Poêle d'accumulation Plat WF _R 50	3-5	33-50	36 x 30 porte battante	-	
 Poêle d'accumulation Plat à conduite d'eau HKD 2.2 SK	3,5-8	33	52 x 37 porte battante	30-70	
 Poêle d'accumulation Plat à conduite d'eau HKD 2.2k SK	2,5-5	25-33	52 x 37 porte battante	65-70	
 Poêle d'accumulation Plat à conduite d'eau HKD 2.2 XL SK/h	3-8	33-50	52 x 37 porte battante	25-70	
 Poêle d'accumulation Plat à conduite d'eau HKD 2.6k SK	2,5-5	25-33	38 x 27 porte battante	65-70	
 Poêle d'accumulation Plat HKD 5.1	3-6	25-33	44 x 33 porte battante	avec module chaudière 30%	
 Poêle d'accumulation Plat HKD 6.1	3-6	25-33	38 x 27 porte battante	-	
 Poêle d'accumulation Plat E3020.61	3-6	33	38 x 27 porte battante	-	

MODÈLE	QUANTITÉ DE REMPLISSAGE (kg)	LONGUEUR DU BÛCHE (cm)	FORMAT DE LA PORTE (cm)	TENEUR EN EAU (%)	DÉTAILS
 Poêle d'accumulation Plat E4020.61	4-8	50	38 x 27 porte battante	-	
 Poêle d'accumulation Plat à conduite d'eau HKD 7 SK	3-8	33-50	35 x 65 porte battante	40-60	
 Chaudière compacte Plat à conduite d'eau B4	5-10	50	44 x 33 porte battante	55	
 Chaudière compacte Plat à conduite d'eau B7	3-6	33	38 x 27 porte battante	33	
 Chaudière compacte Plat à conduite d'eau B8	4-8	50	38 x 27 porte battante	33	
 Chaudière compacte Plat à conduite d'eau B9	3-7	33-50	36 x 27 porte battante	30-60	
 Poêle de masse Plat GOT HKD 5.1 avec GOF 37/37	7-8	25-33	44 x 33 porte battante	-	
 Poêle de masse Plat GOT 51/67 avec GOF 66/42	8-9	33-50	51 x 67 porte battante	-	
 Poêle de masse Plat GOT 52/37 avec GOF 37/42	8	25-33	52 x 37 porte battante	-	
 Poêle de masse Plat GOT HKD 6.1 avec GOF 37/37	7-8	25-33	38 x 27 porte battante	-	
 Poêle de masse Plat KFR 33	5	25-33	36 x 30 porte battante	-	

 ROND

MODÈLE	QUANTITÉ DE REMPLISSAGE (kg)	LONGUEUR DU BÛCHE (cm)	FORMAT DE LA PORTE (cm)	TENEUR EN EAU (%)	DÉTAILS
 Poêle d'accumulation Rond HKD 2.2 r	2,5-4	25-33	52x37 porte battante	-	
 Poêle d'accumulation Rond HKD 2.2 r k	1,5-2,5	25-33	52x37 porte battante	-	
 Poêle d'accumulation Rond HKD 2.2 XL	3-8	33-50	52x37 porte battante	-	
 Poêle d'accumulation Rond HKD 2.2 r SK	3-8	33	52x37 porte battante	30-70	
 Poêle d'accumulation Rond HKD 2.2 r k SK	2,5-5	25-33	52x37 porte battante	65-70	
 Poêle d'accumulation Rond HKD 2.2 XL SK/h	3-8	33-50	52x37 porte battante	25-70	

 OUVERT

MODÈLE	QUANTITÉ DE REMPLISSAGE (kg)	LONGUEUR DU BÛCHE (cm)	FORMAT DE LA PORTE (cm)	TENEUR EN EAU (%)	DÉTAILS
 Cheminée ouverte Plat Urfeuer® 50-66	2-4	33-50	49x65	-	
 Cheminée ouverte Plat Urfeuer® Cheminée de cuisine 50-66	2-4	33-50	49x65	-	
 Cheminée ouverte Plat Urfeuer® 50-88	2-4	33-50	49x87	-	
 Cheminée ouverte Plat Urfeuer® 50-110	2-5	33-50	49x109	-	
 Cheminée ouverte Panorama Urfeuer® 50-44-66-44	2-4	33-50	49x82 x43	-	
 Cheminée ouverte Panorama Urfeuer® 50-44-88-44	2-5	33-50	49x104 x43	-	
 Cheminée ouverte Urfeuer® 4free 70	2-5	33-50	50x74 x74	-	

CONTRÔLES

		
Système de contrôle électronique de la combustion	Commande électronique de poêle	Interrupteur de sécurité pour le vide
		

AVIS JURIDIQUE

Ulrich Brunner GmbH
Zellhuber Ring 17 - 18
D-84307 Eggenfelden
Téléphone : +49 8721 771-0
info@brunner.de · www.brunner.de

Les produits BRUNNER sont proposés et vendus exclusivement par des entreprises spécialisées qualifiées. Sous réserve de modifications techniques et de la gamme de produits, ainsi que d'erreurs.

Toutes les illustrations peuvent contenir des fonctions supplémentaires ou des options qui font l'objet d'un supplément de prix. La réimpression et la reproduction, même partielle, ne peuvent se faire qu'avec l'autorisation expresse de l'éditeur. Statut 04/2025 - Ver. 1.0 - 5 K - Konzeption : atwerb.de

Le papier de cette brochure est fabriqué à partir de pâte à papier provenant de forêts gérées durablement et d'autres sources contrôlées. Imprimé avec des encres organiques à base de matières premières renouvelables.

BRUNNER[®]
heizen auf bayerisch.